

Canon



Zoemini S2

Impresora cámara instantánea
Manual del usuario

CONTENIDO

INFORMACIÓN DE SEGURIDAD Leer antes de utilizar el dispositivo	P. 3-4
DESCRIPCIÓN GENERAL Artículos suministrados Características del producto	P. 5
CONFIGURACIÓN Carga Carga de papel Memoria externa	P. 6-9
FUNCIONAMIENTO Encender / Apagar Tomar e imprimir una foto Visor Espejo selfie Modos de disparo Botón de borde y botón de filtro Realizar una visión en directo	P. 10-15
Indicador LED Resolución de problemas	P. 16-18
ESPECIFICACIONES	P. 19
INSTALACIÓN DE LA APLICACIÓN	P. 20-21
SINCRONIZACIÓN DEL DISPOSITIVO MÓVIL E IMPRESORA CÁMARA INSTANTÁNEA Sincronización de Android y iOS Sincronización con Android (con NFC)	P. 22-24
INTERFAZ DE USUARIO Pantalla de inicio Menú principal Ajustes de configuración de la impresora Álbum de fotos Enviar una foto a la aplicación Mini Print Edición de fotos Uso de impresión de mosaico Uso de impresión de collage Impresión de adhesivos precortados Modo cámara del smartphone Imprimir desde la tarjeta MicroSD de la Zoemini S2 Cola de impresión	P. 25-38

INFORMACIÓN DE SEGURIDAD

LEER ANTES DE UTILIZAR EL DISPOSITIVO

Lee las siguientes instrucciones y precauciones de seguridad antes de utilizar el dispositivo.

Para obtener información adicional sobre normativas y seguridad, consulta la hoja de información sobre garantía y reglamentos de seguridad que se incluye en el contenido de tu paquete.

RMN: PP2002

El número de identificación del modelo normativo se asigna para que se pueda realizar una identificación normativa.



ADVERTENCIA

Se utiliza para indicar una situación potencialmente peligrosa que, si no es neutralizada, podría provocar la muerte o unas lesiones graves.

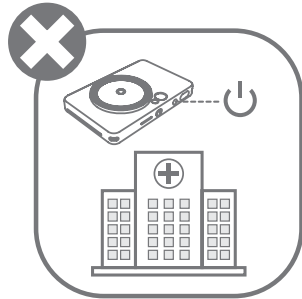
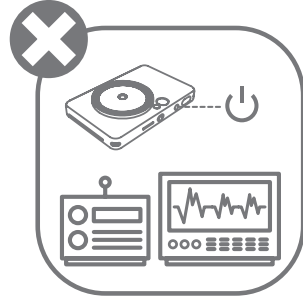
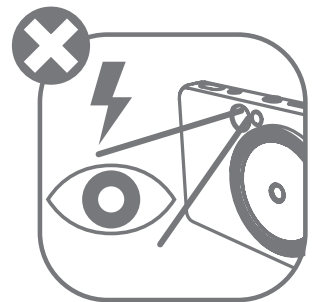
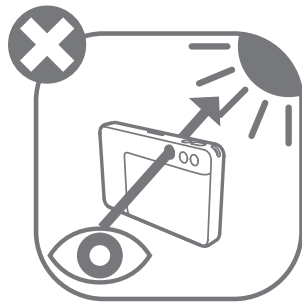
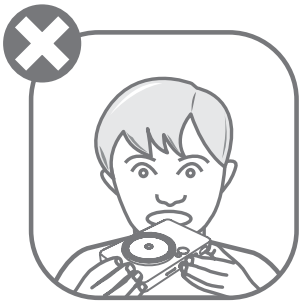

- Mantener lejos del alcance de niños y bebés. El uso incorrecto de este producto puede causar asfixia o accidentes.
- Deja de utilizar el dispositivo inmediatamente si comienza a echar humo o algún olor extraño, o si tiene un funcionamiento anormal.
- No mire al sol ni a ninguna luz brillante a través del visor ni de la lente. Podrías sufrir problemas de visión o ceguera.
- No dispaes el flash cerca de los ojos. Podría dañar tus ojos.
- Una correa enredada alrededor del cuello de un niño podría llegar a asfixiarle. Si tu producto usa un cable de corriente, enrollarlo alrededor del cuello de un niño por error podría llegar a asfixiarle.
- Apaga el dispositivo en lugares donde se prohíba el uso de cámaras. Las ondas electromagnéticas emitidas por la cámara pueden interferir en el funcionamiento de instrumentos electrónicos y otros dispositivos. Ten cuidado a la hora de usar el producto en lugares en los que esté restringido el uso de dispositivos electrónicos, como en el interior de aviones e instalaciones médicas.



PRECAUCIÓN

Se utiliza para indicar el potencial de riesgo o daño para la salud o para los bienes materiales que el uso inadecuado del producto puede causar, aparte de los desperfectos en el propio producto.

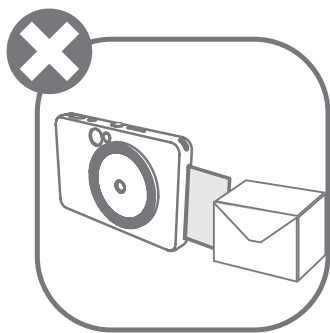
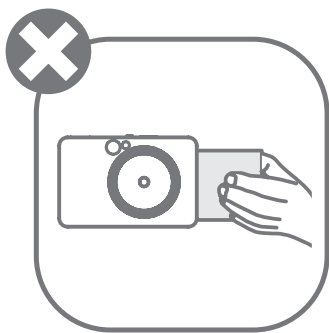
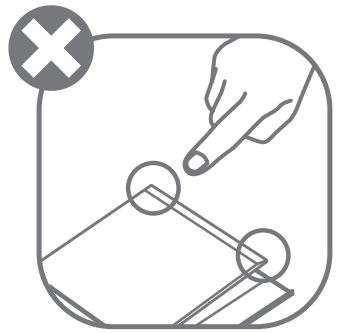
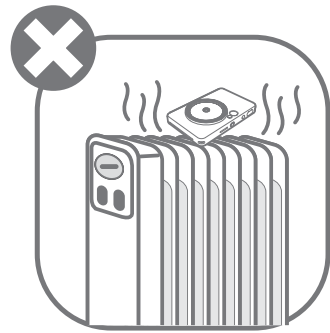
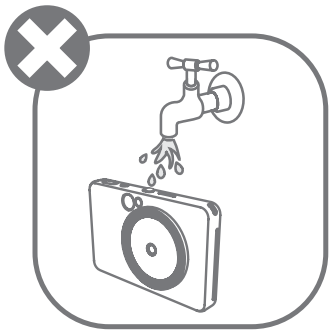

- Es posible que el dispositivo no imprima si la utilizas en condiciones climáticas extremas. Antes de volver a intentar imprimir, deja que la temperatura de la impresora se ajuste a la temperatura de funcionamiento recomendada de 15 °C a 32 °C.
- Cuando vayas a cargar el dispositivo, hazlo en un entorno con la temperatura recomendada de 15 °C a 32 °C.
- Utiliza un paño suave y seco para limpiar el dispositivo. No limpies con un paño húmedo ni con líquidos volátiles como disolvente de pintura.
- Mantén la cubierta superior cerrada para evitar que entre polvo y otras partículas al interior del dispositivo.
- Si el dispositivo no funciona correctamente, ponte en contacto con el distribuidor con el que realizaste la compra o con el servicio y soporte de Canon en www.canon-europe.com/support.
- Nunca expongas la batería a altas temperaturas o a fuentes directas de calor ni la elimines mediante incineración.
- Las interferencias electromagnéticas o las descargas electrostáticas pueden causar un mal funcionamiento en el dispositivo o una pérdida o alteración de la memoria. Si esto sucede, utiliza un imperdible o un objeto similar para pulsar el botón [RESET] de la parte inferior del dispositivo.
- No hagas ningún cambio no autorizado a tu dispositivo. Si lo haces, puedes poner en peligro la seguridad, el cumplimiento de la normativa y el rendimiento, y podrías anular la garantía.
- Evita sustituir la batería por un tipo incorrecto.
- No desmontes, abras ni tritures paquetes o células de baterías.

DESCRIPCIÓN GENERAL

ARTÍCULOS SUMINISTRADOS

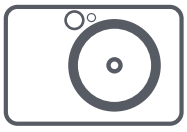

Impresora cámara instantánea



Guía de inicio rápido



Hoja de información sobre garantía y reglamentos de seguridad



Papel fotográfico Canon ZINK® (10 hojas)

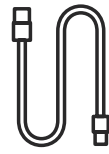

Cable USB



Correa para la muñeca

CARACTERÍSTICAS DEL PRODUCTO

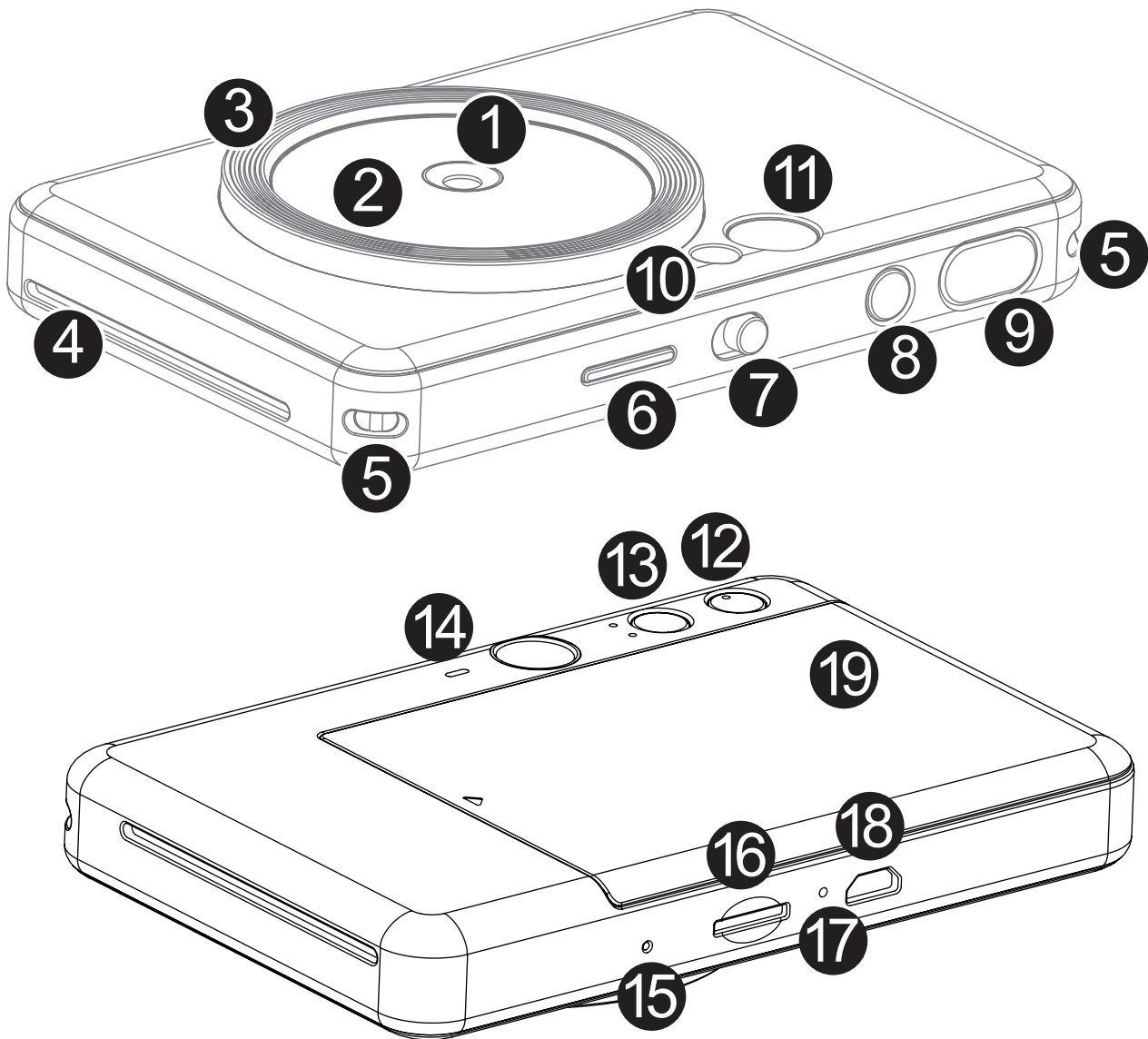

1 Objetivo de la cámara

2 Espejo selfie

3 Anillo de luz (8 LED)

4 Salida de fotos impresas

5 Abertura para correa

6 LED de estado

7 Conmutador

8 Botón de encendido

9 Disparador

10 Flash

11 Visor

12 Botón de borde

13 Botón de filtro

14 Altavoz

15 Botón de reinicio

* Para reiniciar el dispositivo, utiliza un imperdible, alfiler u objeto similar

16 Ranura de tarjeta MicroSD (de hasta 256 GB)

17 LED de estado de carga

18 Puerto Micro USB

19 Cubierta de la impresora

CONFIGURACIÓN

CARGA

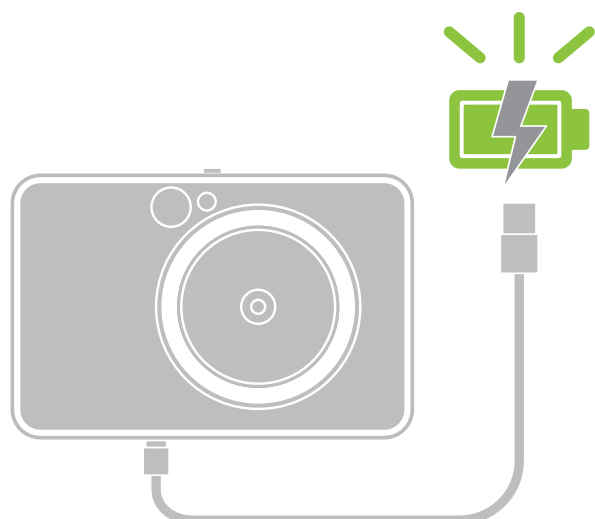

LED de estado de carga

Cargando: Rojo



Carga completa: Verde



El dispositivo lleva una batería incorporada. Cargue por completo la batería del dispositivo mediante el cable USB proporcionado antes de usarlo por primera vez.

- 1 Inserta el extremo más pequeño del cable USB suministrado en el dispositivo y el otro extremo en un adaptador USB recargable.
- 2 La luz LED de carga se verá en color rojo para indicar que se está cargando.
- 3 Una vez que esté completamente cargada la batería, la luz LED de carga se pondrá de color verde.
 - El tiempo de funcionamiento puede variar según el estado de la batería, el estado de funcionamiento y las condiciones del entorno.

*** En caso de que no tengas pensado utilizar el dispositivo, te recomendamos que cargues por completo la batería una vez al año antes de dejarlo sin usar para conseguir un buen mantenimiento de la batería. Si mantienes el dispositivo en un estado de batería baja durante más de tres (3) meses, es posible que la batería se deteriore y que no puedas cargar la batería integrada.**

! NOTA

ACERCA DEL CABLE USB

UTILIZA EL CABLE USB CON CIUDADO DURANTE LA CARGA

- No coloques ningún objeto pesado sobre el cable.
- No coloques el cable USB cerca de una fuente de calor.
- No rayes, dañes, tuerzas ni tires con fuerza del cable.
- No enchufes ni desenchufes el cable con las manos mojadas.
- Evita temperaturas demasiado altas o bajas y condiciones de humedad.
- Desconecta el cable USB de la fuente de alimentación después de la carga.
- Utiliza el cable USB suministrado para cargar.

CARGA DE PAPEL

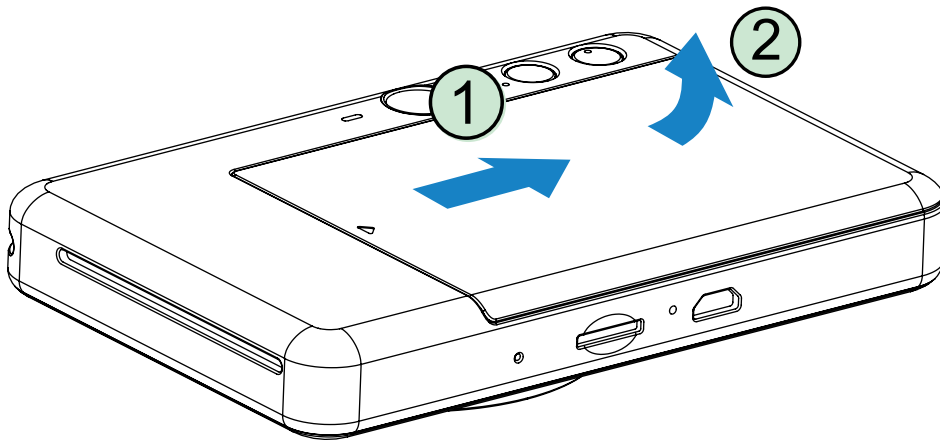

- 1 Retira la cubierta deslizándola hacia adelante en la dirección de la flecha.

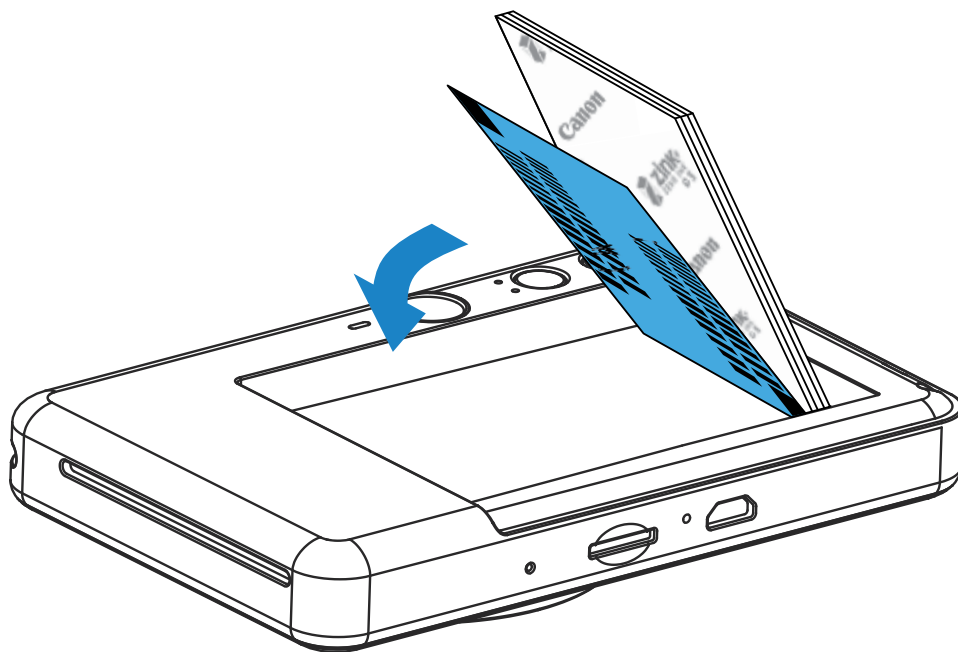

- 2 Abre una sola bolsa de papel fotográfico (10 hojas + SMART SHEET® azul).
- 3 Coloca las 10 hojas de papel fotográfico y la SMART SHEET® azul en el depósito de papel fotográfico.
 - Apila el papel fotográfico en la parte superior de la SMART SHEET® azul de forma que el código de barras azul y los logotipos del papel fotográfico estén hacia abajo.

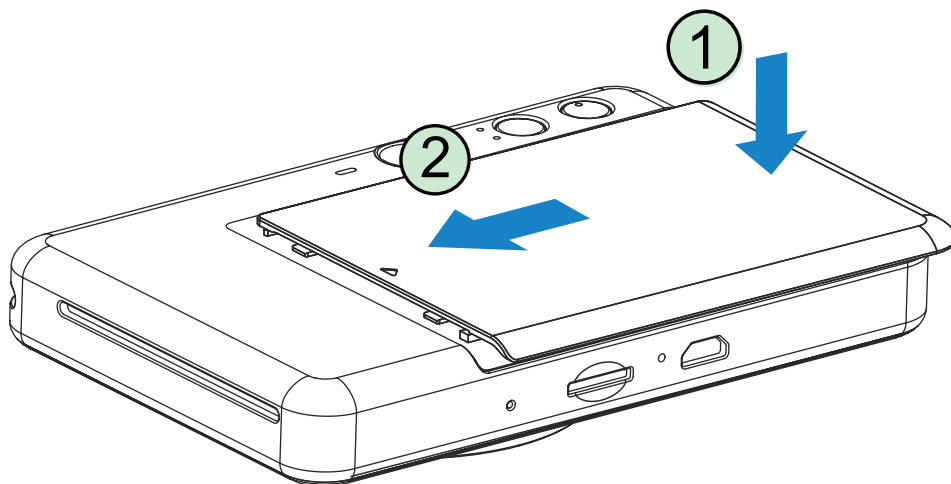

- 4 Coloca la cubierta superior de nuevo en el dispositivo. Cuando se cierre correctamente, oirás un clic.
 - La SMART SHEET® azul se enviará automáticamente a través del dispositivo antes de la primera impresión.

MEMORIA EXTERNA

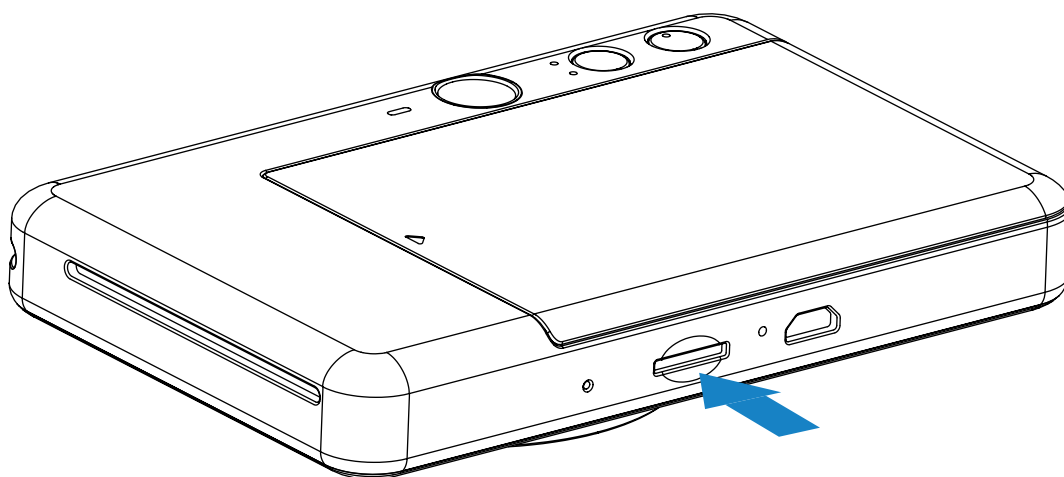

Se necesita una tarjeta MicroSD externa (de hasta 256 GB) para guardar las fotos realizadas.

Solo son compatibles los formatos FAT16, FAT32 y exFAT.

PREPARATIVOS PARA USAR UNA TARJETA DE MEMORIA

Utiliza las siguientes tarjetas de memoria (vendidas aparte)

- Tarjetas de memoria MicroSD *1
- Tarjetas de memoria MicroSDHC *1 *2
- Tarjetas de memoria MicroSDXC *1 *2

*1 Tarjetas que cumplan con los estándares SD. No obstante, no se ha comprobado que todas las tarjetas de memoria disponibles funcionen con la cámara.

*2 Las tarjetas de memoria UHS-I también son compatibles.

INSERTA Y EXTRAE LA TARJETA MicroSD

- Inserta la tarjeta MicroSD en la ranura correspondiente, en la parte inferior del dispositivo. Oirás un pequeño clic cuando insertes la tarjeta completamente.
- Empuja la parte superior de la tarjeta para retirarla. Tira con suavidad para retirar la tarjeta del dispositivo.
- Si se produce un error de lectura/escritura en la tarjeta MicroSD, se mostrará el indicador LED de error de MicroSD. Retira la tarjeta MicroSD y reinicia el dispositivo.
- Conecta el dispositivo a un ordenador mediante el cable USB suministrado. Haz doble clic en la imagen del dispositivo externo que aparezca en el ordenador para ver y guardar las fotos.

! NOTA

MANTENIMIENTO DEL DISPOSITIVO

- Utiliza y mantén el dispositivo en el ambiente recomendado de 15 °C a 32 °C y 40-55 % de humedad relativa.
- Mantén el firmware de tu dispositivo actualizado. Conecta tu dispositivo con la Aplicación Canon Mini Print. El icono de la «Actualización del firmware» aparecerá en la barra del menú si el nuevo firmware está disponible.
 - Asegúrate de que tu dispositivo móvil tiene conexión a Internet antes de realizar la comprobación. En caso de tener que actualizar el firmware, tu impresora debe tener una carga de al menos un 50 %.
- Asegúrate de que utilizas la versión más reciente de la aplicación Canon Mini Print. Si las aplicaciones no se actualizan automáticamente, ve a tu tienda de aplicaciones y comprueba si necesitas actualizar alguna de ellas.

NOTA

CUANDO UTILICES PAPEL FOTOGRÁFICO



- Carga solo 10 hojas de papel fotográfico y una SMART SHEET® azul. No cargues más, ya que se pueden provocar atascos de papel o errores de impresión.
- Para obtener resultados de impresión óptimos, utiliza papel fotográfico para impresoras Canon Zoemini.
 - Puedes comprar papel fotográfico adicional desde la aplicación Canon Mini Print pulsando «Comprar papel» en el menú principal.
- Si el papel se atasca, basta con apagar y encender la impresora para eliminar automáticamente el atasco de papel. No intentes sacar el papel.
- No saques ni tires del papel fotográfico mientras el dispositivo esté imprimiendo.
- Maneja el papel fotográfico con cuidado para evitar daños o dobladuras.
- Mantén el papel fotográfico limpio cuando lo cargues. Si el papel fotográfico está sucio o dañado, puede producirse un atasco de papel o un error de impresión.
- No abras una nueva bolsa de papel fotográfico hasta que estés listo para cargarla en tu dispositivo.
- No expongas el papel fotográfico a la luz solar directa ni a la humedad.
- No dejes tu papel fotográfico en un área donde la temperatura o la humedad estén fuera de las condiciones sugeridas que se indican en la bolsa. Esto puede reducir la calidad de la foto impresa.

ACERCA DEL SMART SHEET® AZUL

- Cada bolsa de papel fotográfico contiene diez hojas de papel fotográfico y una SMART SHEET® azul.
- Carga la SMART SHEET® azul y el papel fotográfico dentro de la misma bolsa para obtener una calidad de impresión óptima. Cada SMART SHEET® azul está específicamente conectada a la bolsa de papel que la contiene.
- La SMART SHEET® azul se enviará automáticamente a través del dispositivo antes de la primera impresión para limpiarlo y optimizar la calidad de impresión para esa bolsa de papel específica (10 hojas).
- Conserva la SMART SHEET® azul y deséchala solo cuando hayas imprimido las 10 hojas de papel fotográfico en la bolsa. Si la calidad de impresión no es la esperada, puedes volver a utilizar SMART SHEET® azul en caso de que el papel siga siendo de la misma bolsa. Basta con que deslices la SMART SHEET® azul con el código de barras hacia abajo debajo del papel fotográfico restante.
- El uso de una SMART SHEET® azul de otra bolsa puede reducir la calidad de impresión.

FUNCIONAMIENTO

ENCENDER / APAGAR

- 1 Mantén presionado el botón de encendido  hasta que el indicador LED se encienda.
- 2 Cuando el indicador LED emita una luz blanca constante, el dispositivo estará listo para imprimir.
- 3 Mantén pulsado el botón de encendido  para apagar el dispositivo.

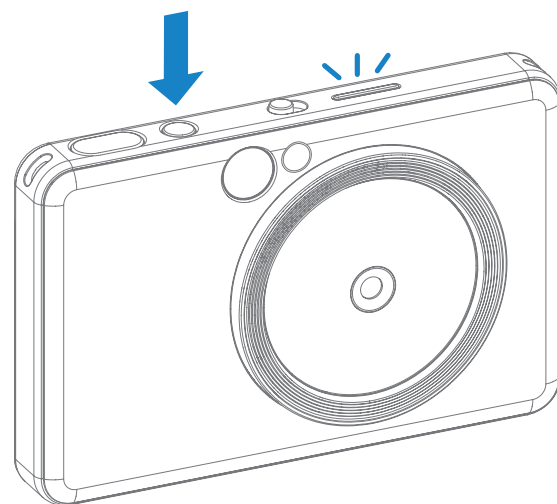

APAGADO AUTOMÁTICO

Si no se utiliza el dispositivo durante aproximadamente 3 minutos (ajuste predeterminado), se apagará automáticamente.

- El usuario puede reanudar el funcionamiento de tu dispositivo pulsando de nuevo el botón de encendido.
- El usuario puede cambiar el tiempo (3/5/10 minutos) en la APLICACIÓN.

TOMAR E IMPRIMIR UNA FOTO

- 1 Sujeta el dispositivo y encuadra la imagen como desees.
- 2 Pulsa el disparador  para hacer una foto. La cámara activará automáticamente el flash si las condiciones de luz lo requieren.
- 3 La foto se imprimirá inmediatamente después de hacerla, si hay papel insertado. El dispositivo puede guardar cerca de 10 imágenes al mismo tiempo para imprimir, dependiendo de la capacidad de la tarjeta MicroSD*.

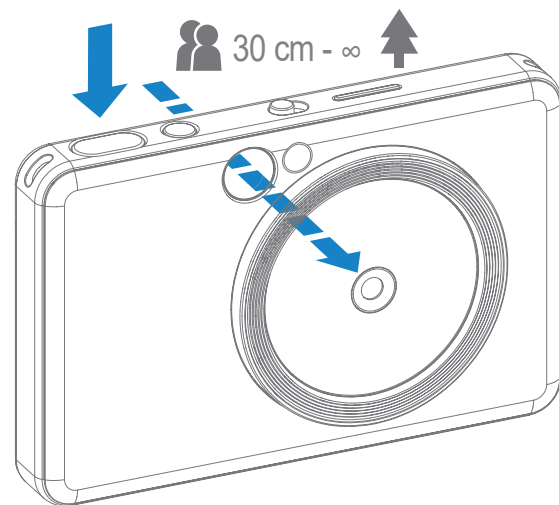

- * La cola de impresión se limpiará cuando el dispositivo se desactive y no se reanude.
- * Si no hay ninguna tarjeta MicroSD insertada, el dispositivo puede guardar hasta 5 imágenes al mismo tiempo para imprimir.

- 4 El usuario puede hacer fotos con el dispositivo aunque no haya papel si la tarjeta MicroSD está insertada. Las fotos se guardarán en la tarjeta MicroSD.

VISOR

Compón la imagen usando las marcas de encuadre del visor.

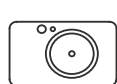

30 cm - ∞



2 x 3



Marcas de encuadre exteriores para fotos normales de 1 m - ∞

2 x 3



Marcas de encuadre interiores para primeros planos a 30 cm - 1 m

ESPEJO SELFIE

Compón la imagen usando las marcas de encuadre del espejo selfie.

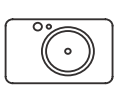

50 cm - ∞



2 x 3



Distancia de enfoque de 50 cm

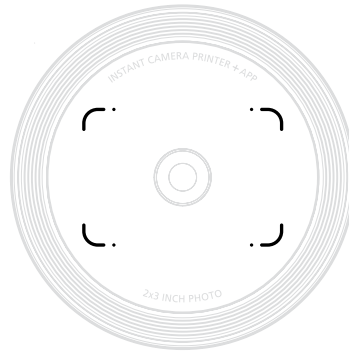

MODOS DE DISPARO

Puedes seleccionar los diferentes modos de cámara usando el conmutador situado en la parte superior del dispositivo para diferentes situaciones.



Modo	Horizontal	Retrato	Selfie
Símbolos			
Medición (medición en caso de que se detecte una cara)	Centrado (Mantener el centrado)	Centrado (Área de la cara compensada)	Centrado (Área de la cara compensada)
Enfoque (enfoque en caso de que se detecte una cara)	Centro (Mantener en el centro)	Centro (Enfoque en la cara)	Centro (Enfoque en la cara)
Flash	Flash OFF y anillo de luz OFF	Flash AUTO y anillo de luz OFF	Flash ON y anillo de luz ON

Nota: Si te vas a hacer una selfie, el anillo de 8 luces LED se activará alrededor del objetivo y, de esta forma, conseguirás una iluminación uniforme sobre tu rostro. Reduce el nivel de la sombra y te permite hacerte buenos retratos de forma general y crear un brillo uniforme en toda la foto.

* Rango efectivo del anillo de luz: 30 cm - 60 cm

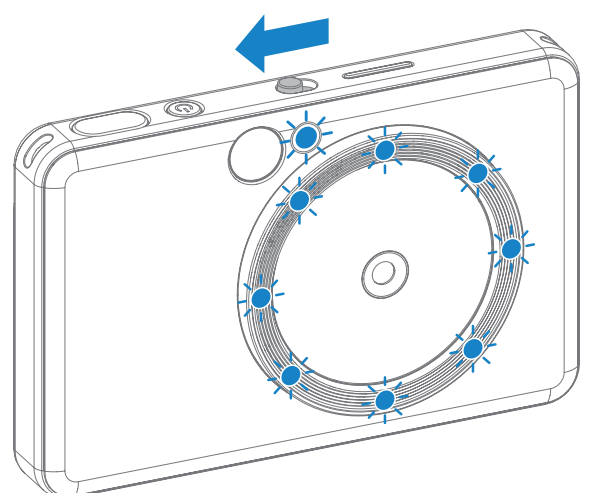

BOTÓN DE BORDE Y BOTÓN DE FILTRO

Añade un filtro o borde fácilmente a tus fotos directamente desde la cámara.



FILTRO

El usuario puede añadir un filtro en blanco y negro o intenso a una foto con tan solo pulsar el botón  antes de tomarla.



Sin filtro ni borde





Filtro blanco y negro sin borde



Filtro intenso sin borde

BORDE

- El usuario puede añadir un borde a una foto pulsando el botón  antes hacer la foto.
- El usuario puede personalizar el borde a través de la aplicación Canon Mini Print después de conectar el dispositivo con un smartphone compatible (el borde blanco se aplica de forma predeterminada).

- 1 Ve a la Pantalla de inicio y pulsa «¡Modo inalámbrico!» --> «Foto».
- 2 Pulsa  para editar el borde.
- 3 Selecciona el tipo de borde que quieres, elige un color y pulsa  para confirmar.

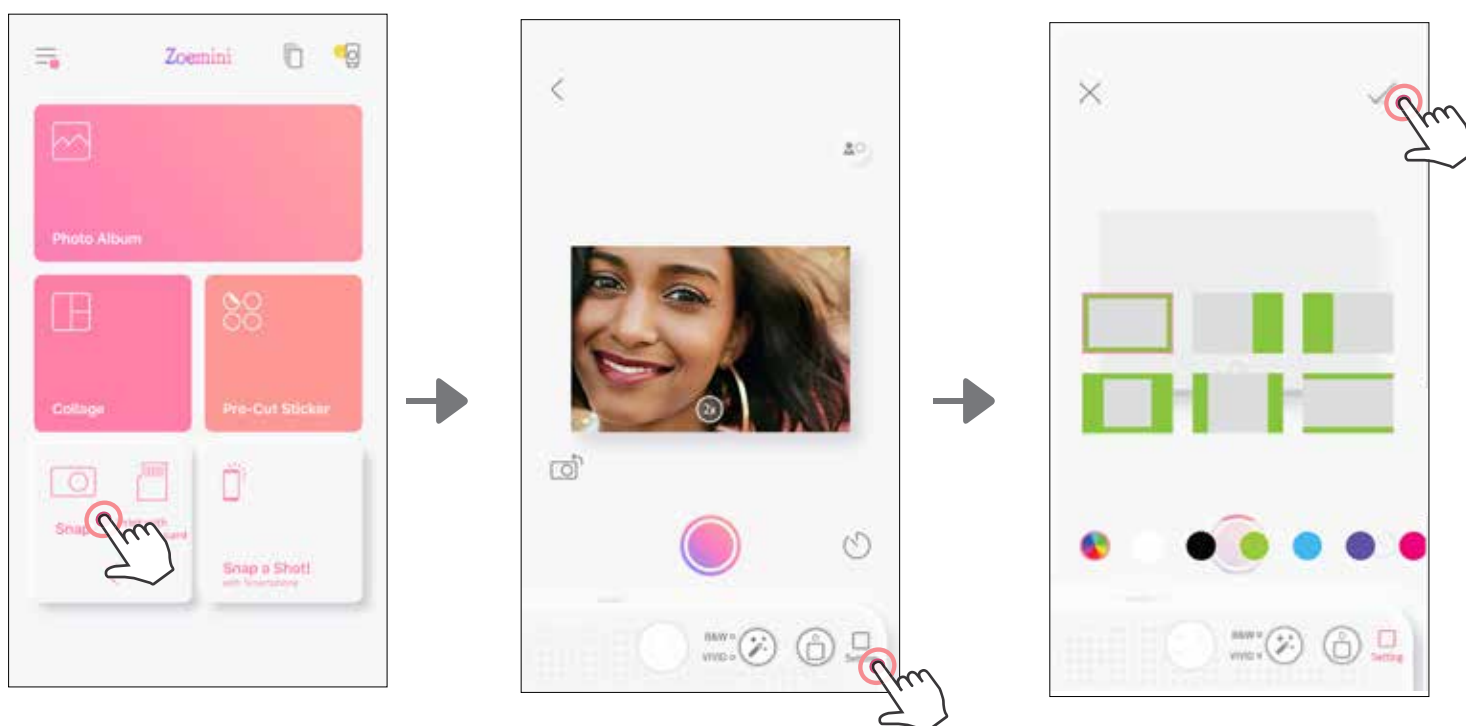

REALIZAR UNA VISIÓN EN DIRECTO

El usuario puede dirigir por control remoto el dispositivo desde la aplicación y, por ejemplo, hacer fotos.

Ve a la pantalla de inicio para entrar en la página de visión en directo.

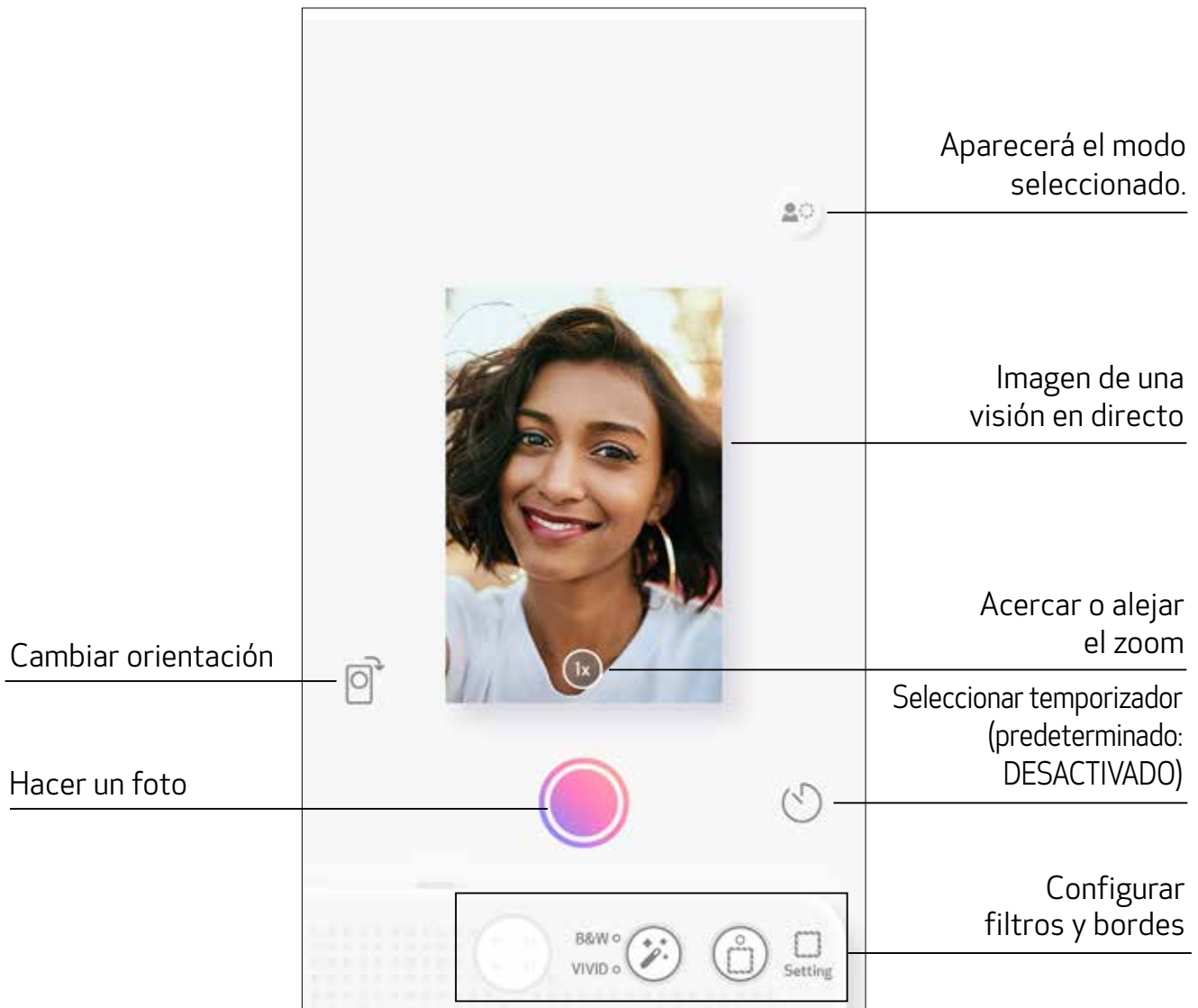

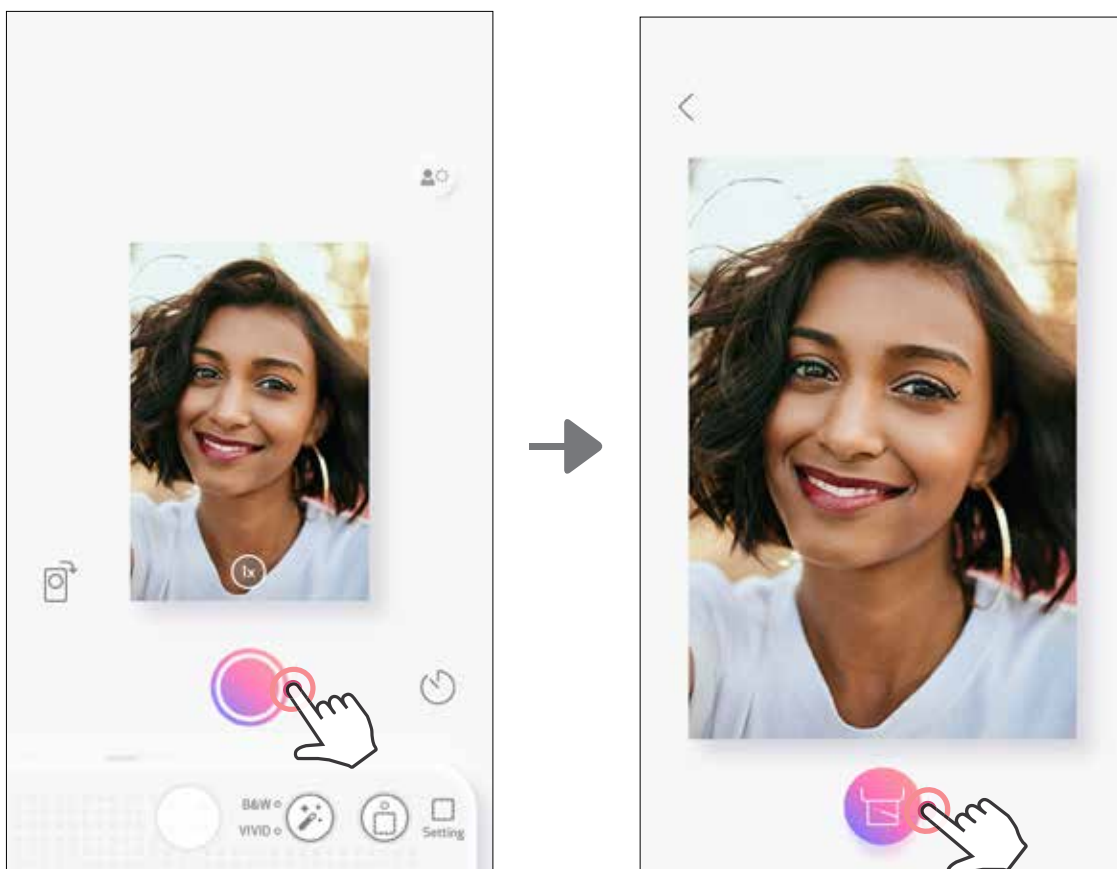

DISPARAR E IMPRIMIR

Pulsa  para hacer una foto. Y pulsa  para confirmar la impresión.



TEMPORIZADOR

Pulsa  para hacer una foto instantáneamente. Pulsa  y selecciona el temporizador de 3 segundos/5 segundos/10 segundos (predeterminado: DESACTIVADO), pulsa  para empezar la cuenta atrás.

- La luz LED que rodea el espejo selfie te avisará en cuanto el temporizador se haya activado.

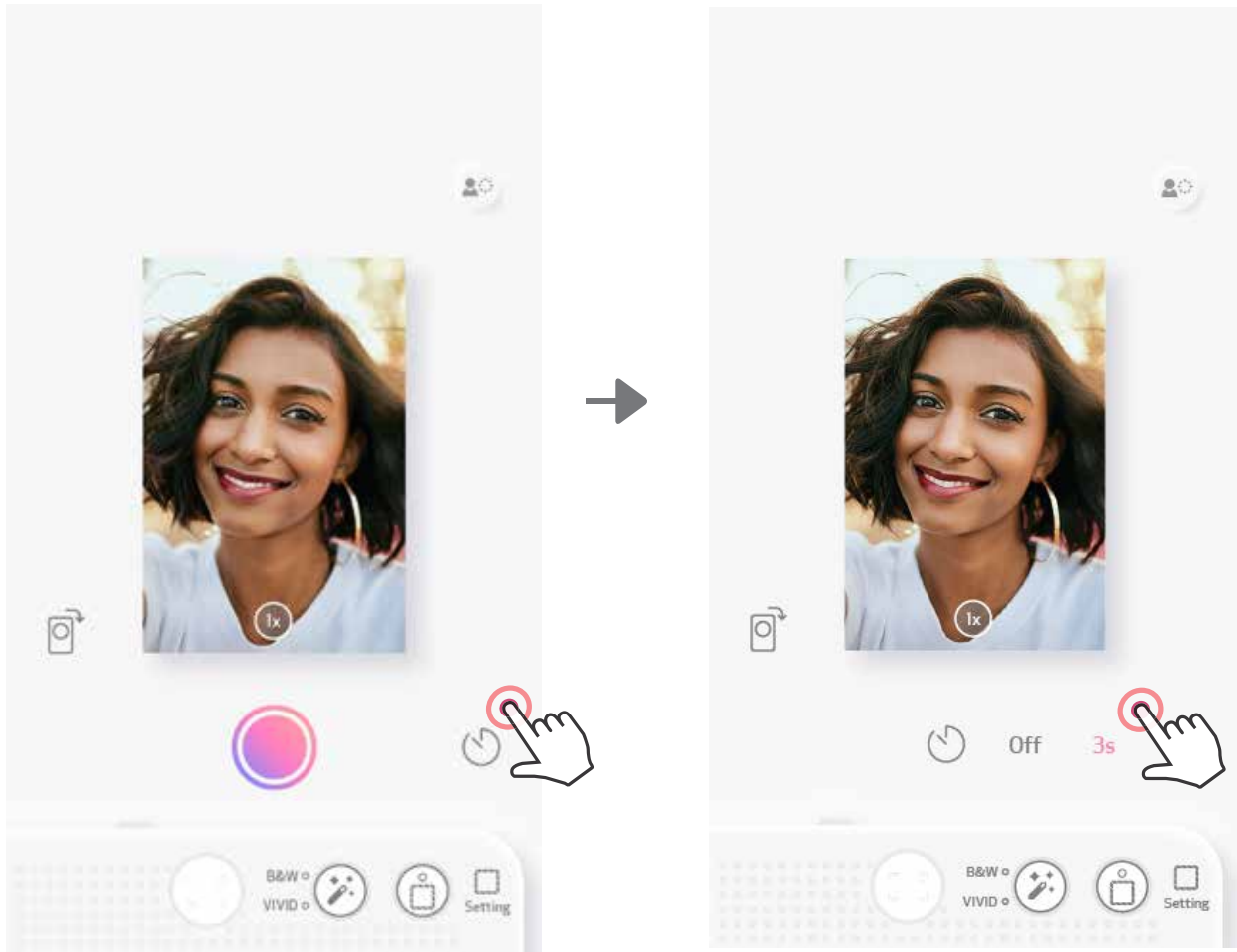

ZOOM

Pulsa  para acercar el zoom.

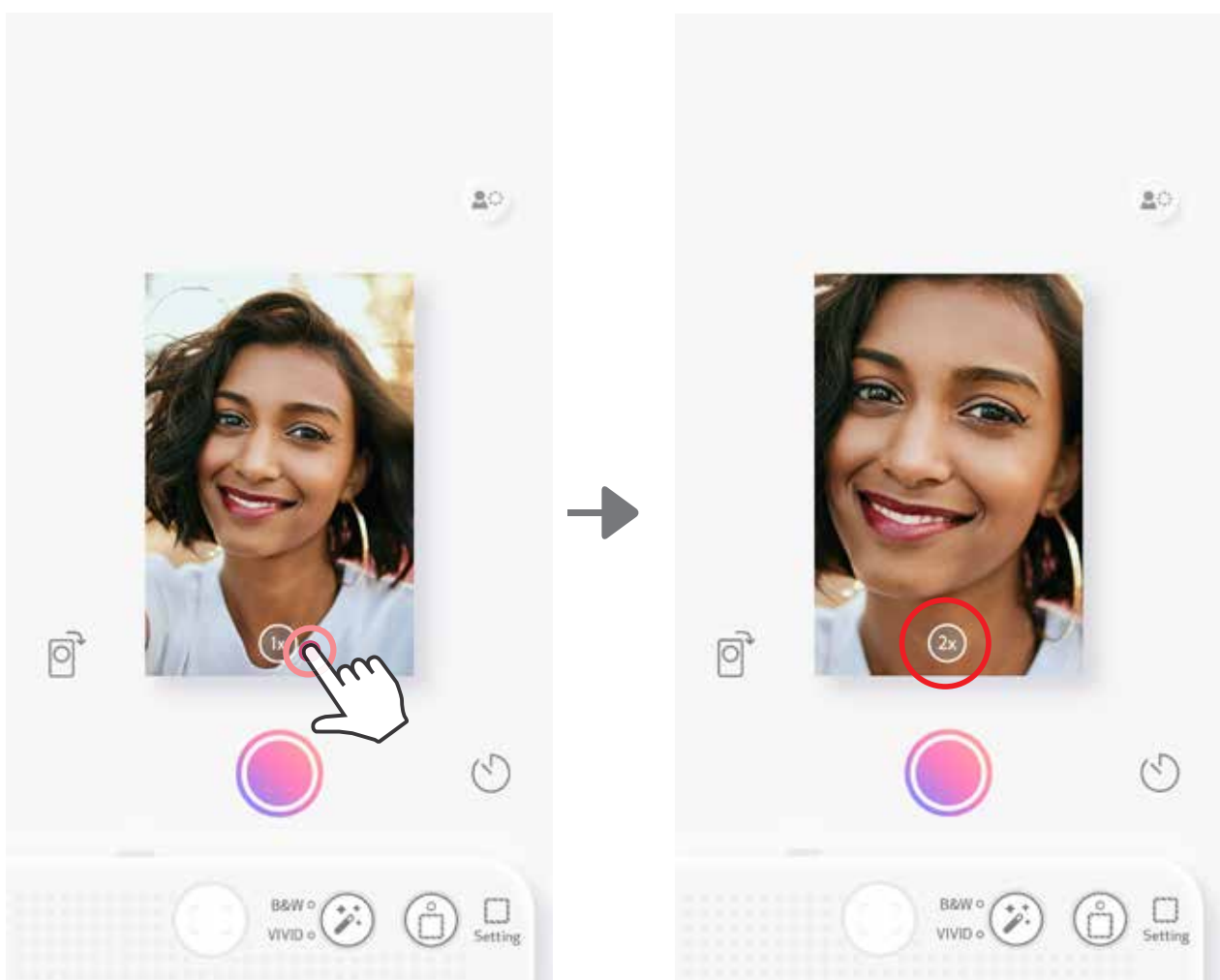



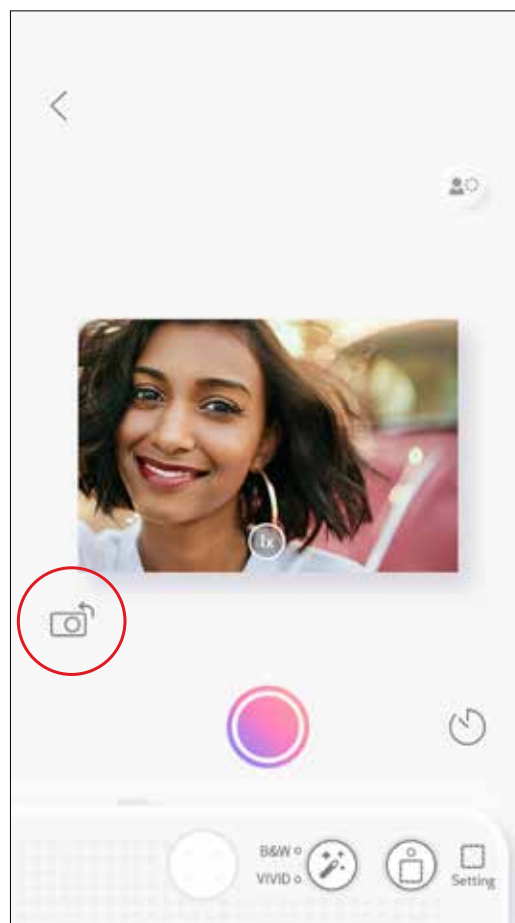
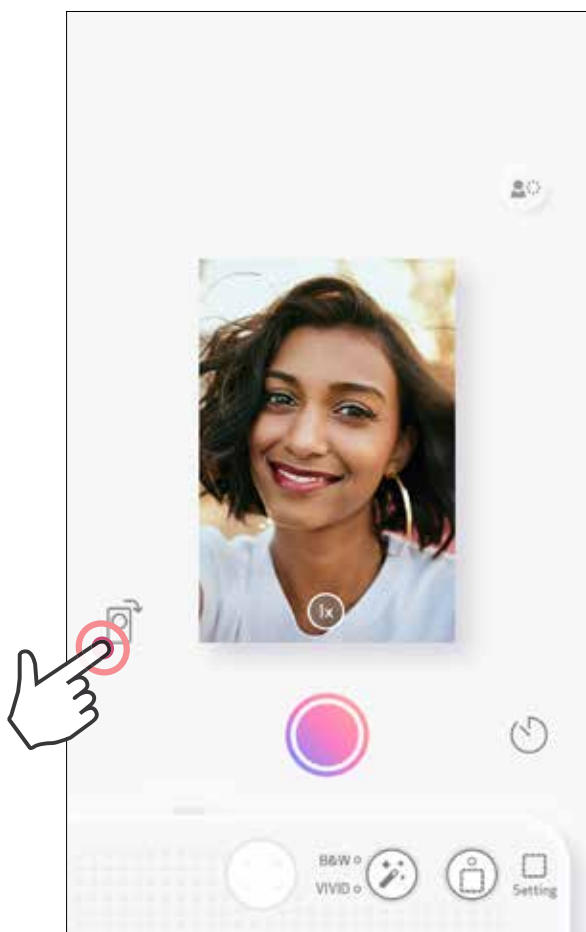

ORIENTACIÓN

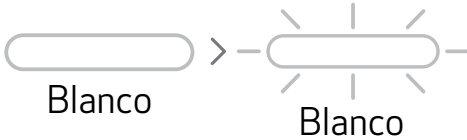

Pulsa  para cambiar entre los modos horizontal y vertical.

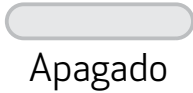
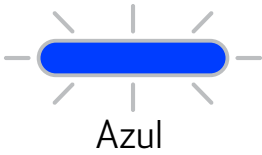
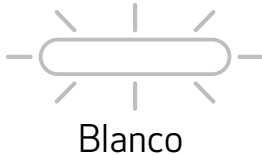
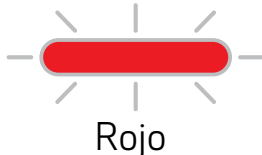
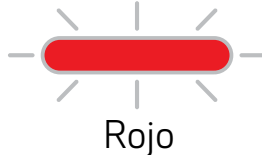
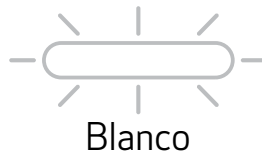

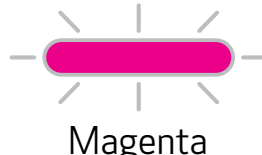

INDICADOR LED

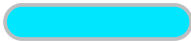
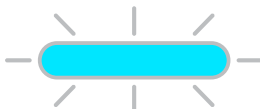
Estado	Modo LED	LED de estado
Activar	Mantén pulsado el botón de encendido	 Blanco > Blanco
En espera	Después de encender el dispositivo	 Blanco
Desactivar	Mantén pulsado el botón de encendido	 Apagado
Error de la SMART SHEET® azul	Cuando el dispositivo detecta que se ha introducido la SMART SHEET® azul equivocada u otro error de la SMART SHEET® azul	 Azul
Procesamiento de la SMART SHEET® azul	Cuando el dispositivo está cargando la SMART SHEET® azul	 Blanco
Sin papel y sin tarjeta SD insertada	Cuando el dispositivo no tiene papel ni la tarjeta SD insertada. no permitirá que se hagan fotos.	 Rojo
Atasco de papel/ Cubierta abierta	Cuando se produce un atasco de papel o la cubierta de la impresora se queda abierta	 Rojo
Preparativos para imprimir	El dispositivo se está preparando para imprimir	 Blanco
Imprimiendo una foto	Cuando el dispositivo está imprimiendo una foto	 Amarillo>Magenta>Cian>Blanco (repetición)
Modo MS (Modo de almacenamiento masivo)	El dispositivo está conectado a un ordenador	 Magenta
Error de tarjeta MicroSD	No se puede escribir datos en la tarjeta MicroSD	 Magenta

INDICADOR LED

Estado	Modo LED	LED de estado
Temperatura muy alta	Cuando la temperatura es demasiado elevada	 Rojo (hasta que la temperatura vuelve a la normalidad)
Temperatura muy baja	Cuando la temperatura es demasiado baja	 Cian (hasta que la temperatura vuelve a la normalidad)
Cabezal de la impresora enfriándose	Comprobando la temperatura del cabezal de la impresora y dejando que se enfríe antes de continuar	 Cian
Batería baja	Cuando el nivel de la batería está por debajo del 20 %	 Blanco>Rojo (repetición)
Actualización de firmware	Cuando el dispositivo está actualizando el firmware	 Blanco

RESOLUCIÓN DE PROBLEMAS

Estado	Indicador LED	Acciones
Error de tarjeta MicroSD	 Magenta	<ul style="list-style-type: none"> • Comprobar si la tarjeta MicroSD se ha insertado correctamente • Comprobar si la tarjeta MicroSD está llena • Comprobar si la tarjeta MicroSD está dañada • Comprobar si la tarjeta MicroSD es compatible
Error de alimentación de papel	 Rojo	<ul style="list-style-type: none"> • Abre la cubierta del compartimento de papel para comprobar si el paquete de papel fotográfico Canon ZINK® se ha insertado
Atasco de papel	 Rojo	<ul style="list-style-type: none"> • Apaga y enciende el dispositivo; el papel fotográfico saldrá automáticamente
La cubierta de la impresora no se ha cerrado adecuadamente	 Rojo	<ul style="list-style-type: none"> • Cierra la cubierta de la impresora adecuadamente
Conexión	N/A	<ul style="list-style-type: none"> • Asegúrate de que la conexión por Bluetooth del smartphone está configurada correctamente • Comprueba que has seleccionado el dispositivo correctamente en la aplicación • Comprueba que el sistema operativo del smartphone es compatible y está actualizado
Error de control remoto	N/A	<ul style="list-style-type: none"> • Comprueba que el dispositivo está conectado a la aplicación • Comprueba que la aplicación y el firmware están actualizados
Error de sonido personalizado	N/A	<ul style="list-style-type: none"> • Comprueba que el dispositivo está conectado a la aplicación • Comprueba que la aplicación y el firmware están actualizados
El dispositivo no funciona	N/A	<ul style="list-style-type: none"> • Comprueba que el nivel de la batería no es demasiado bajo. Si fuera así, recarga el dispositivo

ESPECIFICACIONES

Tecnología de impresión	ZINK®
Resolución de impresión	314 x 600 ppp (puntos por pulgada)
Velocidad de impresión	Aproximadamente 50 segundos: el motor se inicia y se detiene, a temperatura ambiente de 25 °C
Formato de las fotos	2" x 3"
Papel compatible	Papel fotográfico Canon: ZP-2030-20 (20 hojas) ZP-2030-50 (50 hojas) ZP-2030-2C-20 (20 hojas)/ 2" x 3"/Dorso autoadhesivo
Capacidad de papel	Hasta 10 hojas de papel de foto + 1 SMART SHEET® azul
Resolución de las fotos	8 MP
Longitud focal	2,6 mm
Apertura	f 2.2
Rango de enfoque	30 cm - ∞
Sensibilidad	Automática (ISO 100 - 1600)
Flash	Sí (automático)
Alcance del flash	0,5 m - 1 m
Tarjeta de memoria	Tarjeta MicroSD, de hasta 256 GB
Formato de foto	JPEG
Fuente de alimentación	Batería interna recargable de polímero de litio de 700 mAh, 7,4 V ⁻⁻⁻
Velocidad de carga	Unos 120 minutos (carga completa)
Adaptador de corriente	Corriente de salida: 1 A (min) voltaje: 5V ⁻⁻⁻
Parámetros ambientales	<ul style="list-style-type: none"> - Temperatura recomendada de funcionamiento de impresión, carga y almacenamiento: de 15 °C a 32 °C - Humedad recomendada de funcionamiento de impresión, carga y almacenamiento: 40-55 % de humedad relativa - Temperatura de funcionamiento: de 5 °C a 40 °C - Humedad de funcionamiento: <70 % de humedad relativa
Apagado automático	3 minutos/5 minutos/10 minutos (se puede seleccionar en la aplicación)
Dimensiones	121 mm (an.) x 80,3 mm (al.) x 22,5 mm (prof.)
Peso	188 g
Sistemas operativos compatibles (para ordenadores)	Windows 7 / 8 / 8.1 / 10 Mac OSX 10.10-10.15
Conectividad	Bluetooth 5.0
Sistemas operativos compatibles	iOS 12.0 o superior y Android 6.0 o superior
Aplicación móvil	Canon Mini Print
Tipo de conexión para cargar y transferir datos	USB 2.0 (Micro USB)

Todas las especificaciones pueden variar sin previo aviso

INSTALACIÓN DE LA APLICACIÓN

OPCIÓN ① BUSCA «CANON MINI PRINT» EN LA APP STORE

Si utilizas Android™, busca la aplicación en Google Play™

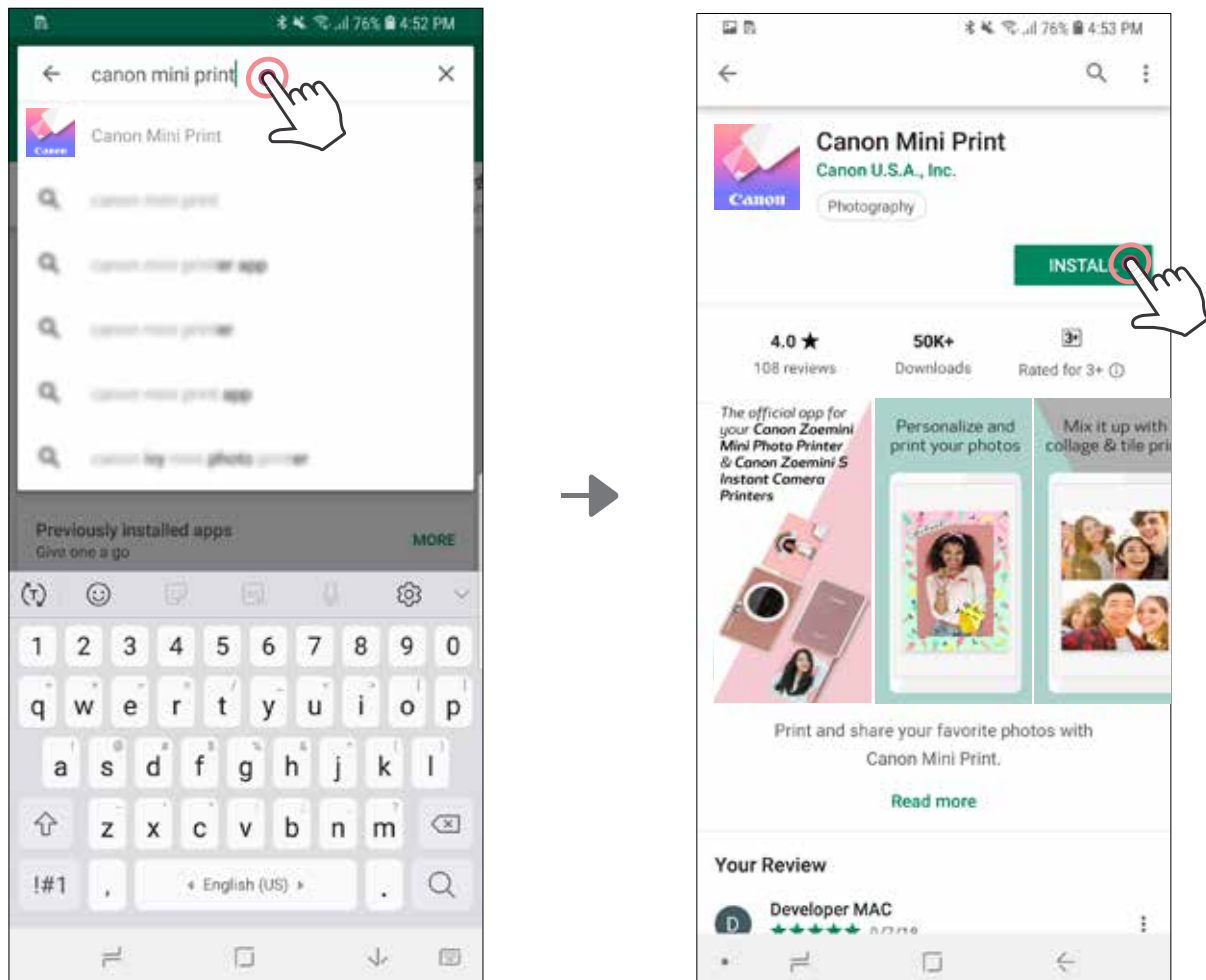

Si utilizas iOS®, busca la aplicación en App Store®

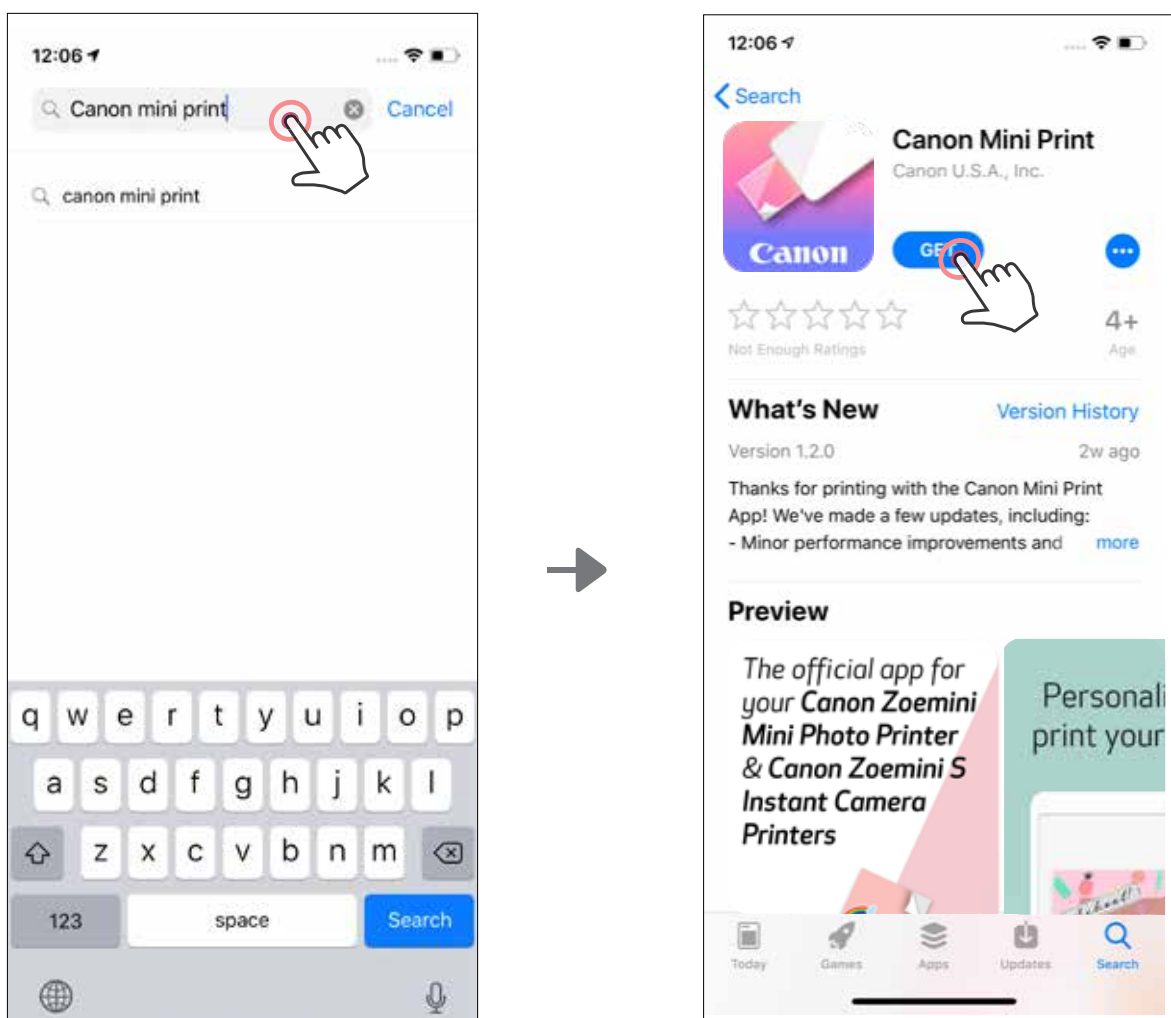

OPCIÓN ② MEDIANTE EL CÓDIGO QR - ESCANEA EL CÓDIGO QR EN LA «GUÍA DE INICIO RÁPIDO»



En Android

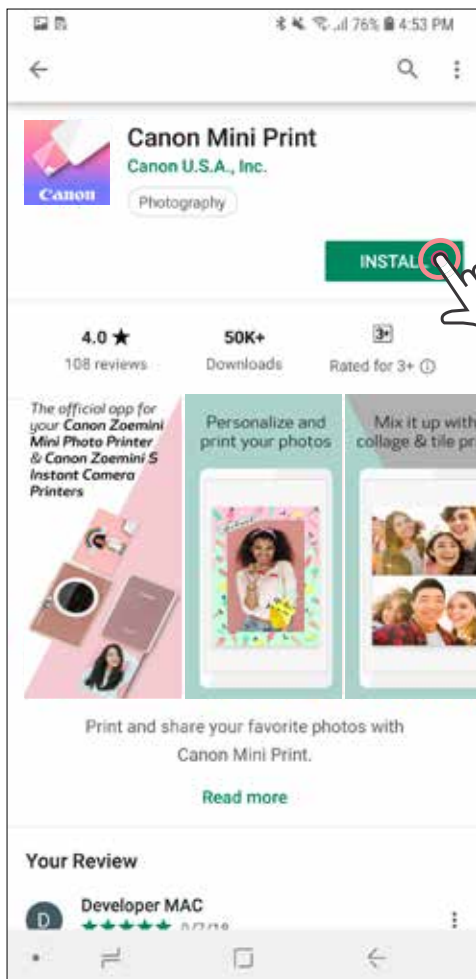

En iOS

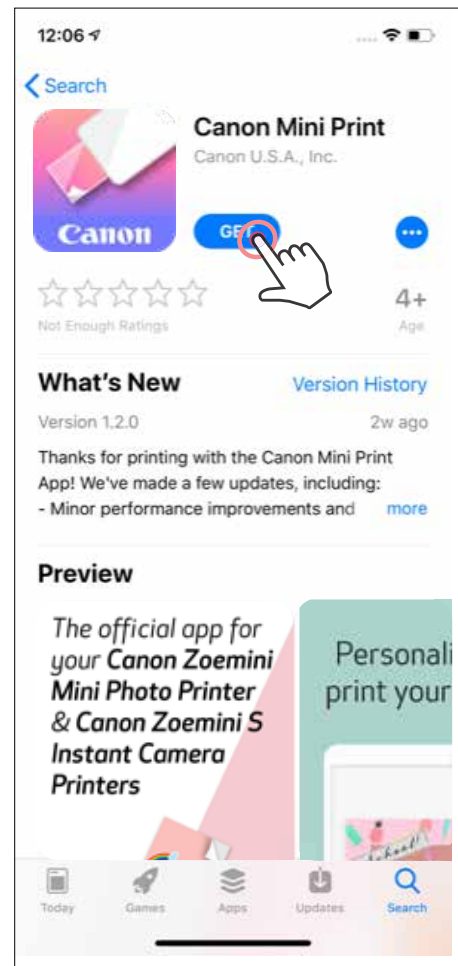

OPCIÓN ③ IR A [HTTPS://APP.CANONMINIPRINT.COM/](https://app.canonminiprint.com/) DESDE EL NAVEGADOR DE INTERNET DE TU DISPOSITIVO

OPCIÓN ④ MEDIANTE NFC - SOLO PARA ANDROID

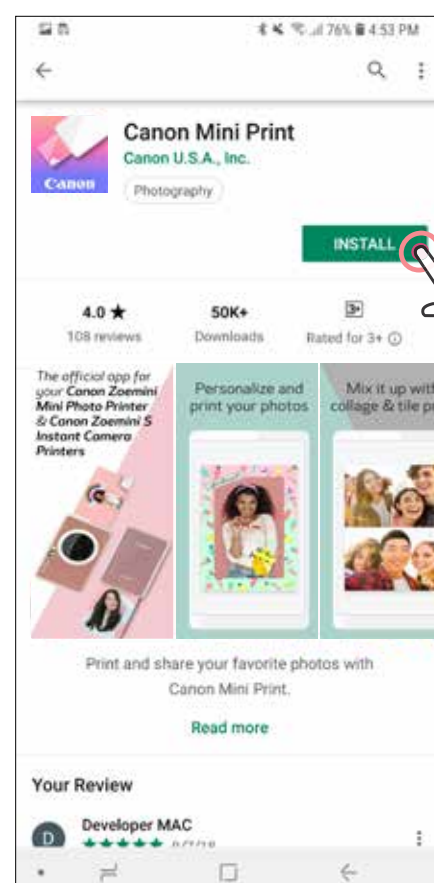
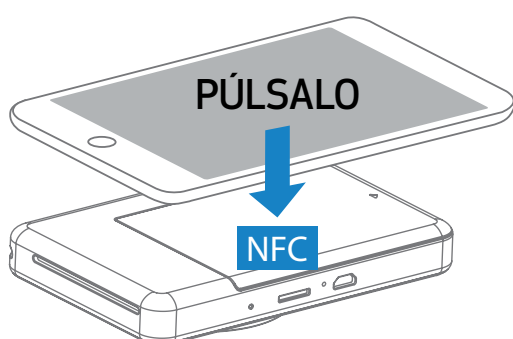

SINCRONIZACIÓN DEL DISPOSITIVO MÓVIL E IMPRESORA CÁMARA INSTANTÁNEA

Sincronización de Android y iOS

- ① Enciende la impresora manteniendo presionado el botón de encendido hasta que la luz LED de estado se encienda.
Abre los «Ajustes de configuración» del dispositivo móvil para habilitar Bluetooth y vincularlo con la impresora.

- ② **Emparejar:** Pulsa el icono en la esquina superior derecha y elige tu impresora. El icono cambiará para indicar el nivel de la batería después de la conexión.

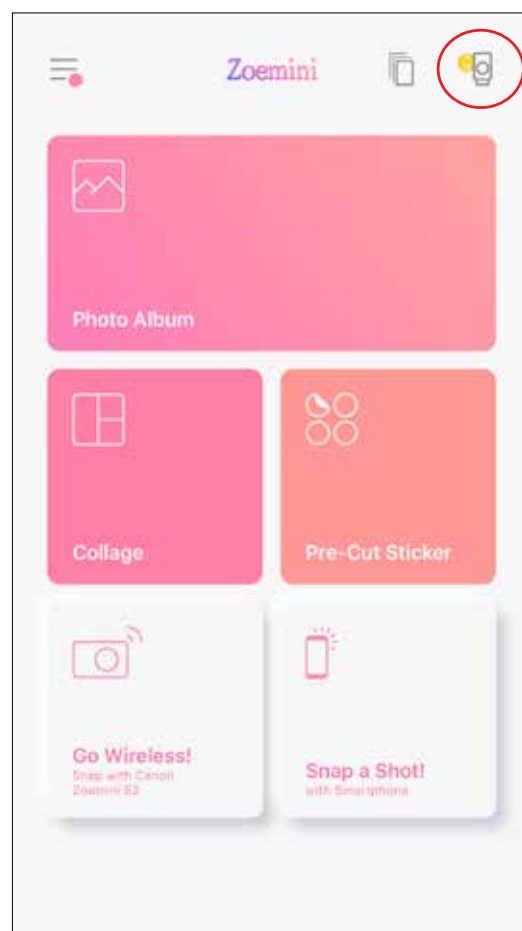
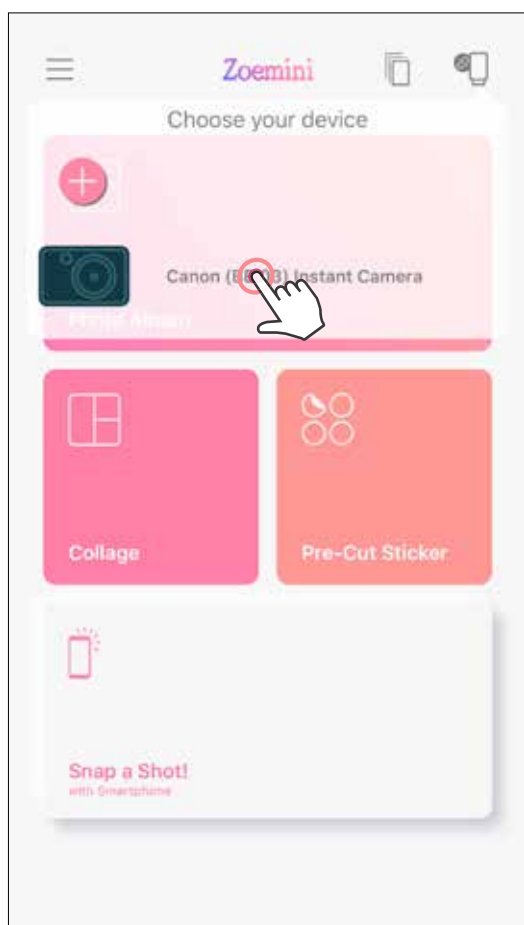
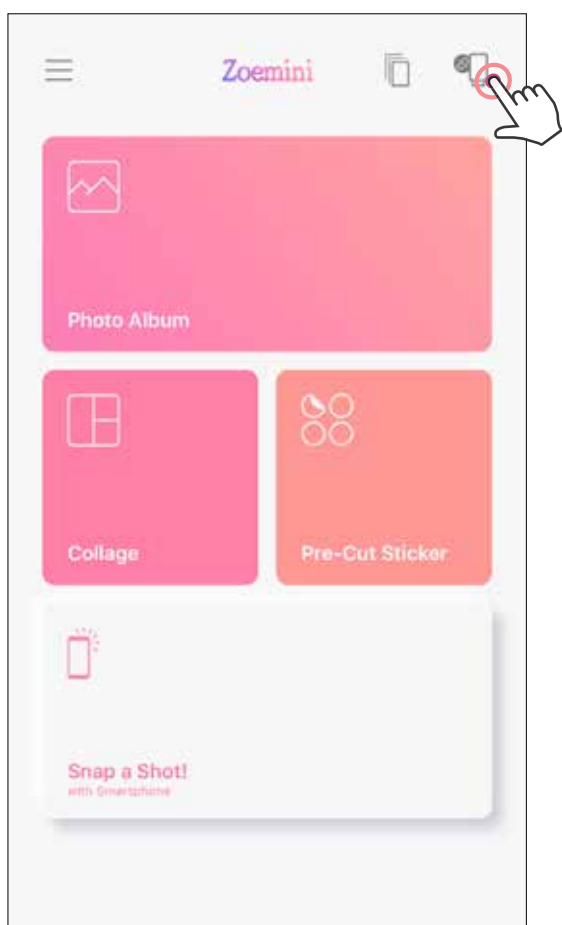

- ③ **Reconectar impresora:** La impresión se reconectará automáticamente a la aplicación cuando ya se hayan emparejado una vez. Si la impresora no se ha conectado a la aplicación, pulsa en el icono de la esquina superior derecha y elige tu impresora en la lista.

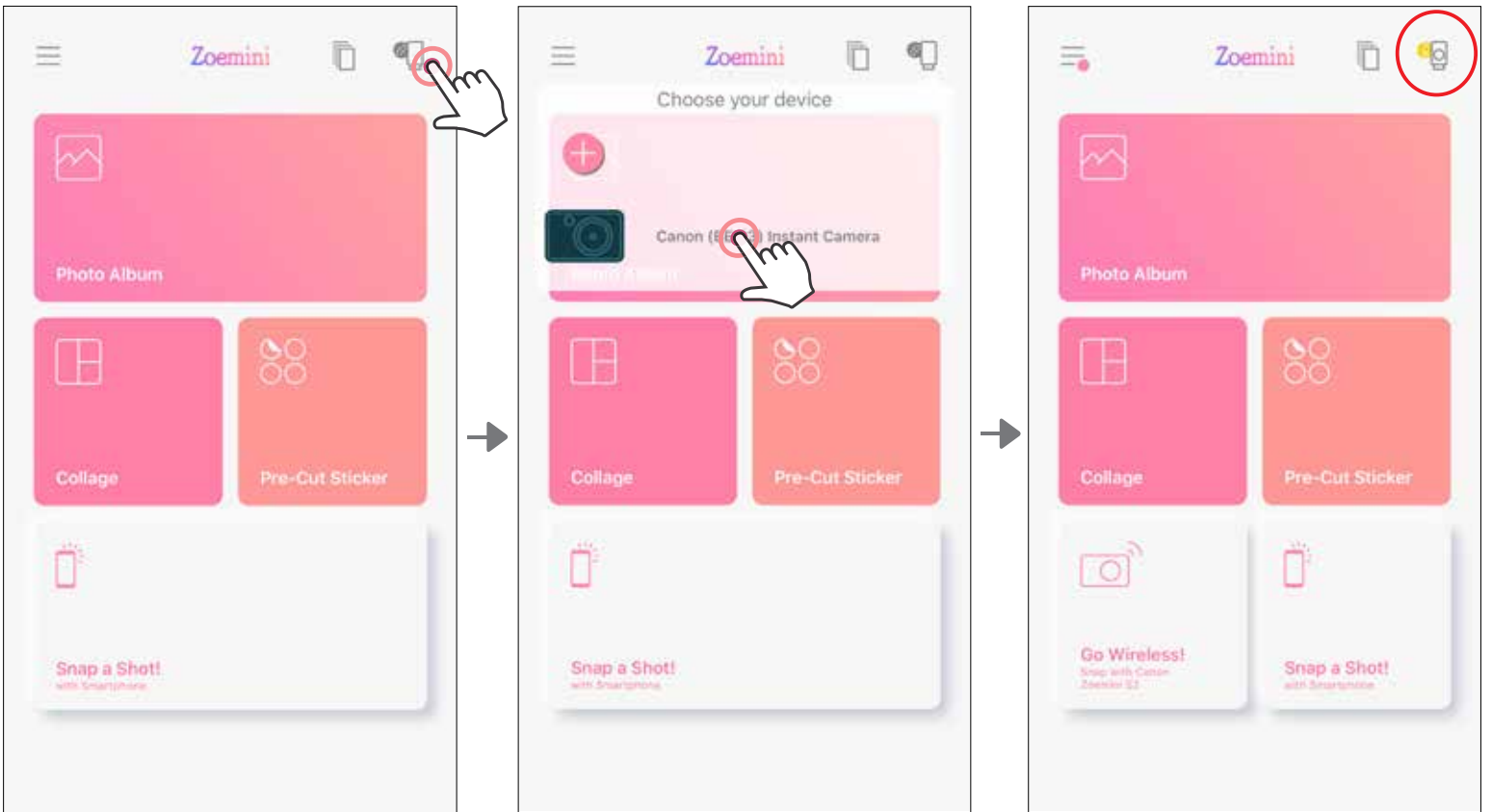

Sincronización con Android (con NFC)

- ① En tu dispositivo móvil, comprueba que NFC y Bluetooth estén habilitados.
- ② Abre la aplicación Canon Mini Print.
- ③ Coloca tu dispositivo móvil encima de la impresora.
- ④ Sigue las instrucciones que aparecen en pantalla para completar el emparejamiento y la conexión por primera vez. La impresora se sincronizará automáticamente con el dispositivo móvil.

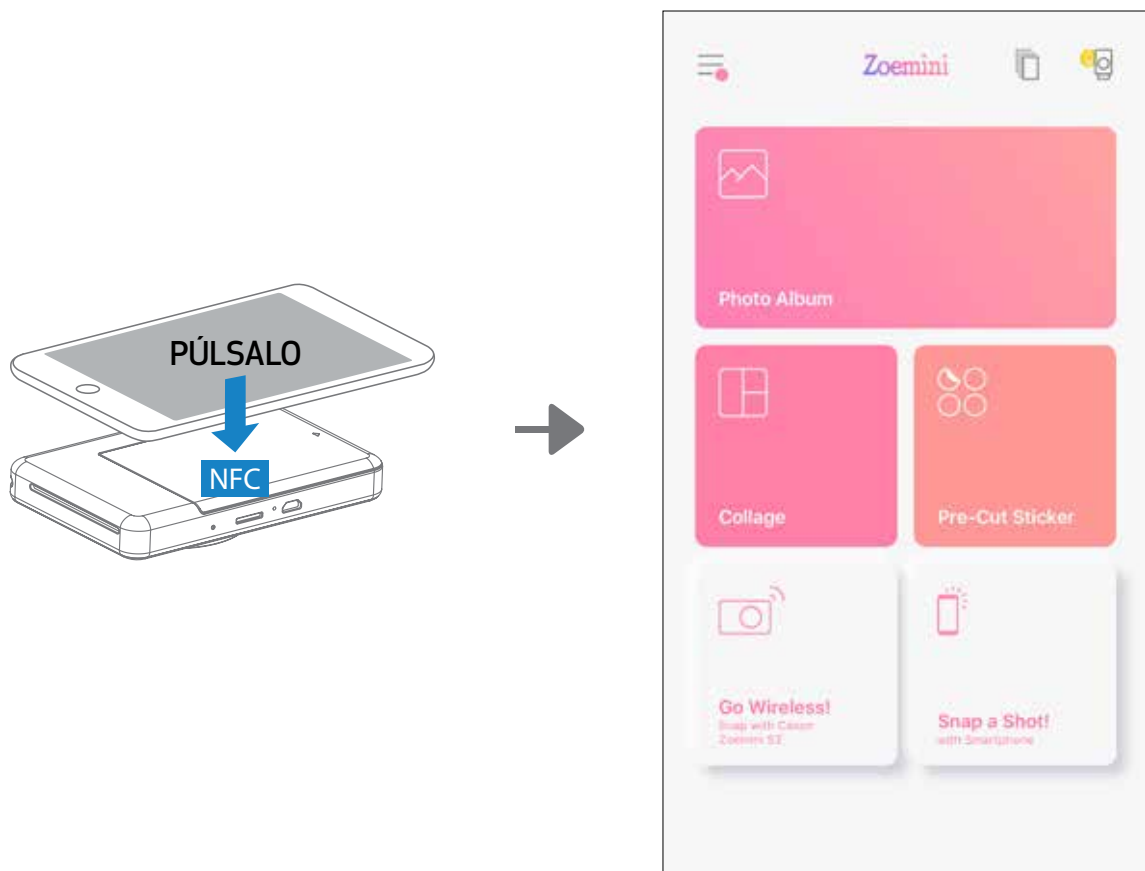

! NOTA

Icono del estado de la impresora (se muestra en la aplicación)

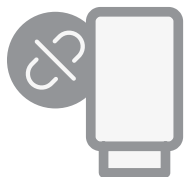

Impresora no conectada

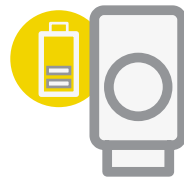

Impresora conectada
(se muestra el estado de la batería)

Acerca de la sincronización

- Una impresora se puede sincronizar con un solo dispositivo iOS/Android.
- Un dispositivo iOS/Android se puede conectar a varias impresoras.
Para emparejar una impresora más, ve a la página de inicio y pulsa el icono de la esquina superior derecha. Después, pulsa «+» para seleccionar la impresora.
- Busca y sincroniza una impresora llamada «Canon Cámara instantánea (xx:xx)». Haz coincidir los últimos 4 dígitos del número MAC (xx:xx) en la etiqueta dentro de la impresora.
- La búsqueda y transferencia de Bluetooth puede presentar errores dependiendo del entorno. Comprueba los ajustes de configuración Bluetooth en tu dispositivo móvil y vuelve a intentarlo.

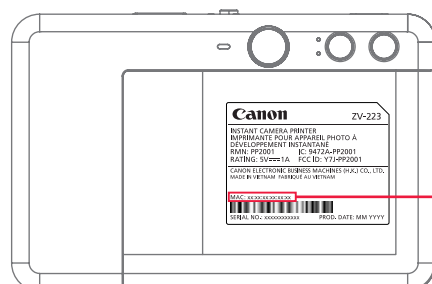
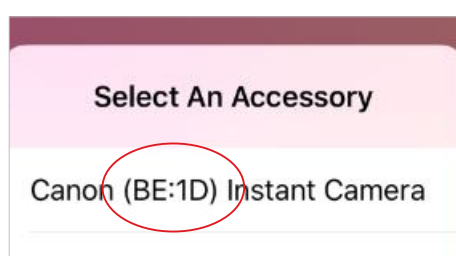

MAC: xx:xx:xx:xx:xx:xx

INTERFAZ DE USUARIO

PANTALLA DE INICIO



MENÚ PRINCIPAL

Visionado de mensajes en la aplicación

Acceso a la información y la configuración de la impresora sincronizada

Visionado del manual de usuario en línea y preguntas frecuentes

Compra de papel fotográfico en la tienda en línea

Comprobación de la versión de la aplicación, Acuerdo del usuario y la Declaración de privacidad

Impresora conectada: El usuario puede comprobar la información de la impresora, personalizar su nombre, voz y la hora de apagado automático en cualquier momento.

Álbumes en línea* (Iniciar sesión/Cerrar sesión)

Facebook

Instagram

Google Fotos

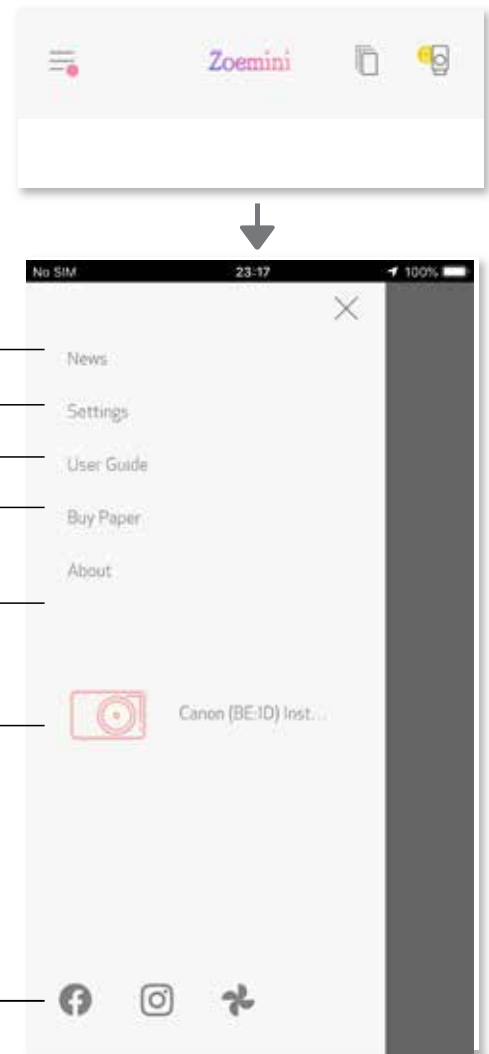

La experiencia de la aplicación, las características y los álbumes en línea disponibles pueden variar según tu dispositivo y el país. Se requiere conexión a Internet. Se requieren medios sociales activos o cuenta/s en la nube para utilizarla.

AJUSTES DE CONFIGURACIÓN DE LA IMPRESORA

Cuando la impresora está conectada a un dispositivo móvil, el usuario puede personalizar el nombre, la voz y la hora de apagado automático de la impresora.

Pulsa , selecciona tu dispositivo para personalizar el nombre, la voz y la hora de apagado automático de la impresora a través de la aplicación.

RENOMBRAR

El usuario puede personalizar el nombre de la impresora como prefiera.

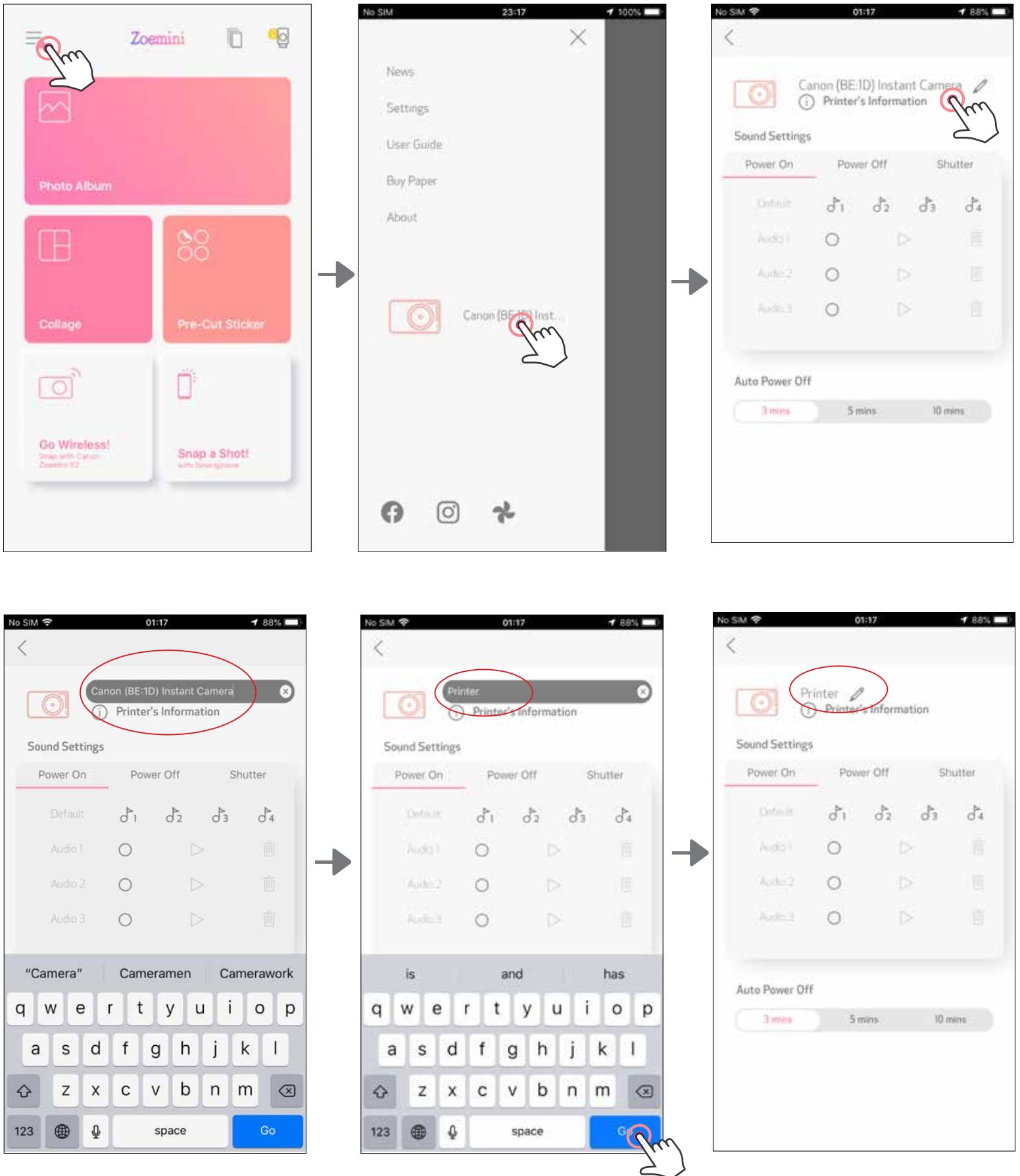

VOZ

El usuario puede personalizar los efectos de sonido para «Activar», «Desactivar» y «Obturador». El usuario puede grabar tres archivos de sonido para la voz de la impresora.

Pulsa en el icono del archivo de sonido deseado para aplicar el sonido.

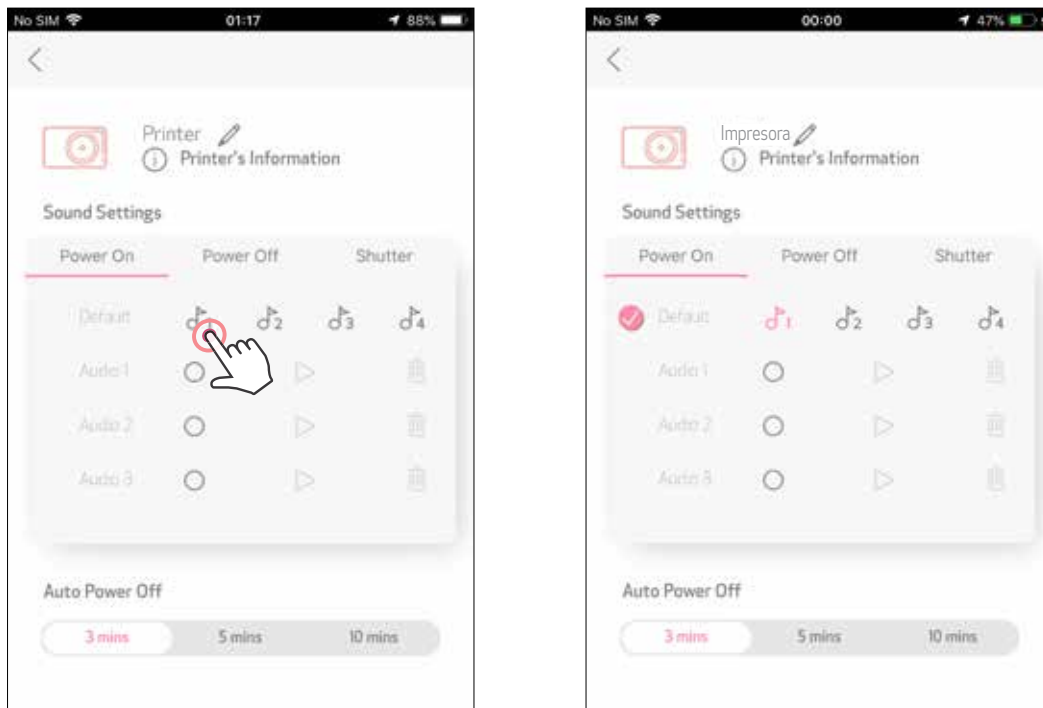

Para iniciar una grabación, pulsa el icono del archivo de sonido deseado . Pulsa para que se reproduzca el audio y el audio de la reproducción se seleccionará automáticamente.

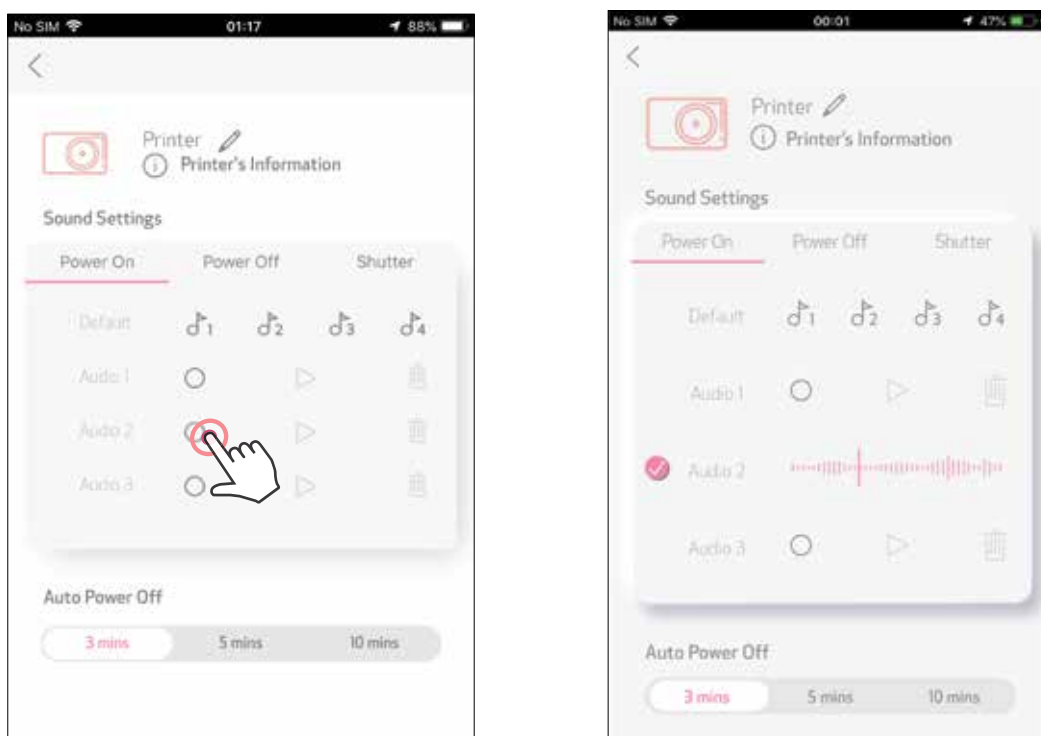

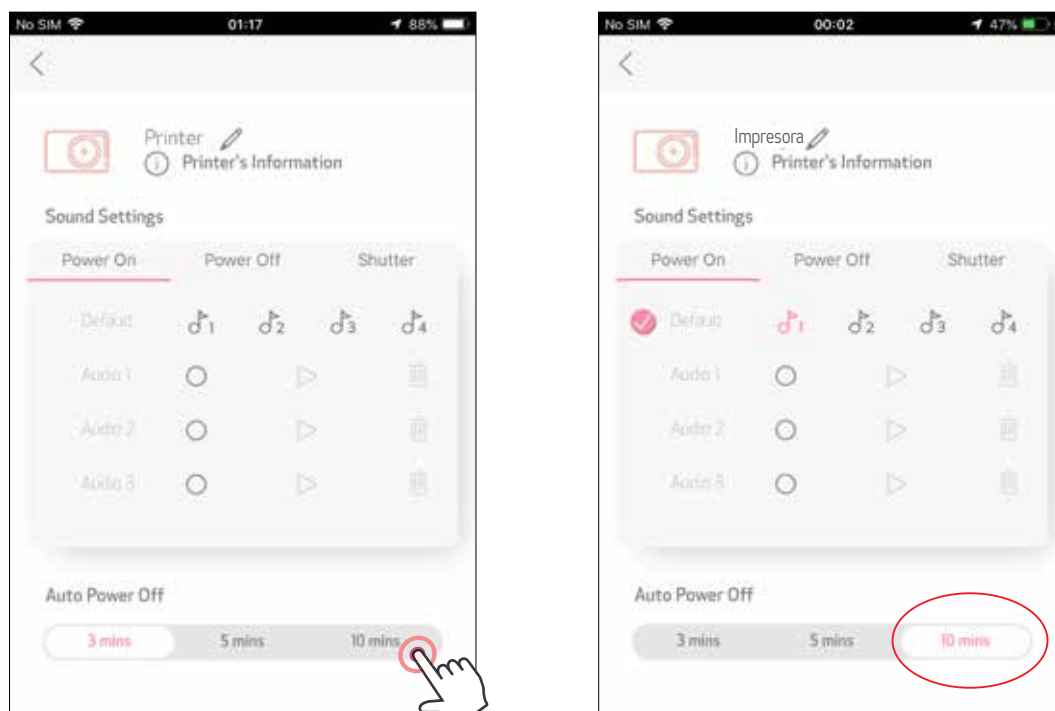

APAGADO AUTOMÁTICO

Pulsa para cambiar la hora del apagado automático.



ÁLBUM DE FOTOS

Puedes buscar fotos en el álbum, con filtros por carpetas o por fecha.

- ① En la pantalla de inicio, pulsa  para ver el Álbum de fotos.
- ② Cuando hayas seleccionado una foto, puedes Imprimir, Editar, Compartir o Guardar.
- ③ Para imprimir, pulsa .

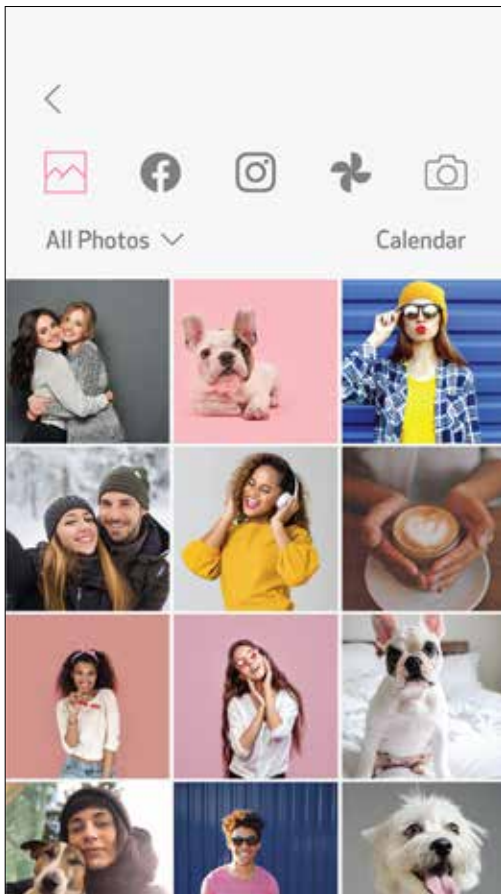
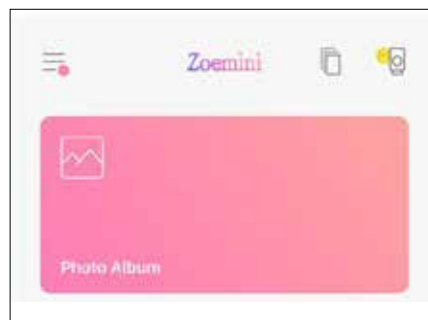

Todas las fotos: Galería

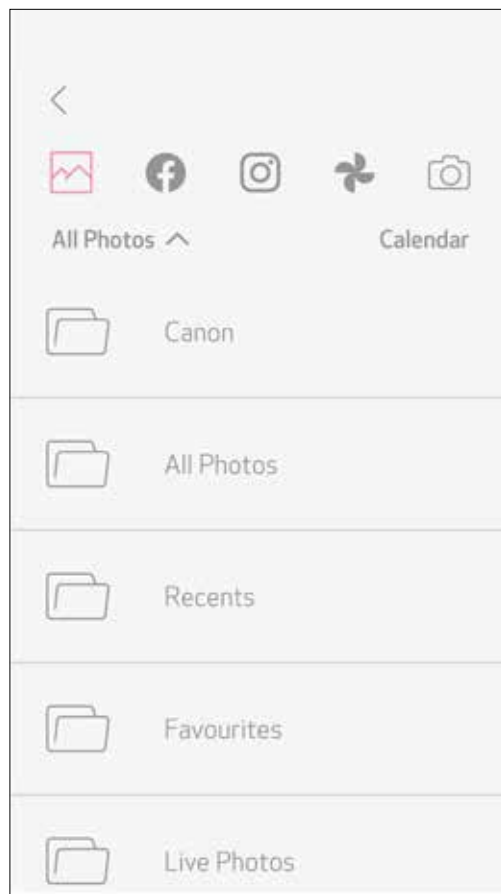

Filtrar por carpeta

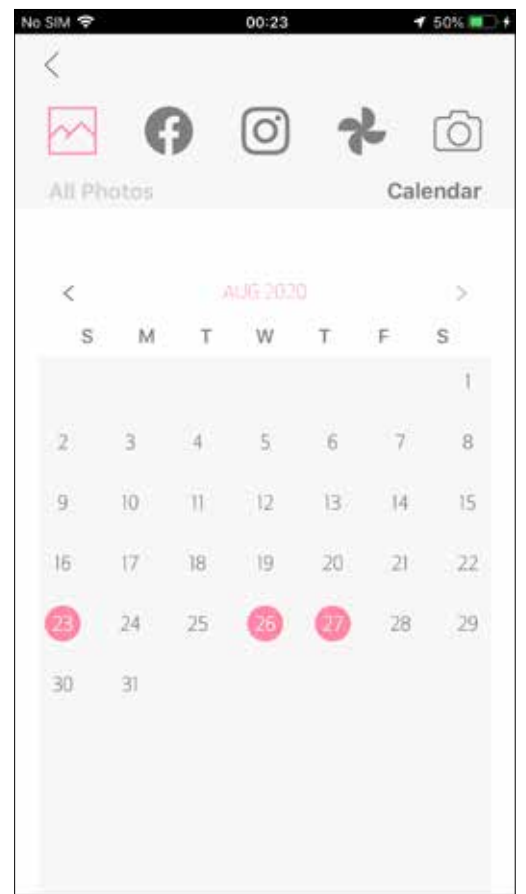

Buscar por fecha

También puedes buscar en los álbumes en línea.

ENVIAR UNA FOTO A LA APLICACIÓN MINI PRINT

ENVÍA UNA FOTO EN LA GALERÍA DE FOTOS O EN EL CARRETE DE LA CÁMARA DE TU DISPOSITIVO A LA APLICACIÓN CANON MINI PRINT

En Android

- ① Busca una foto en la galería de tu dispositivo y pulsa el botón Compartir.
- ② Pulsa el icono Mini Print para enviar la foto a la aplicación para que pueda editarla e imprimirla.

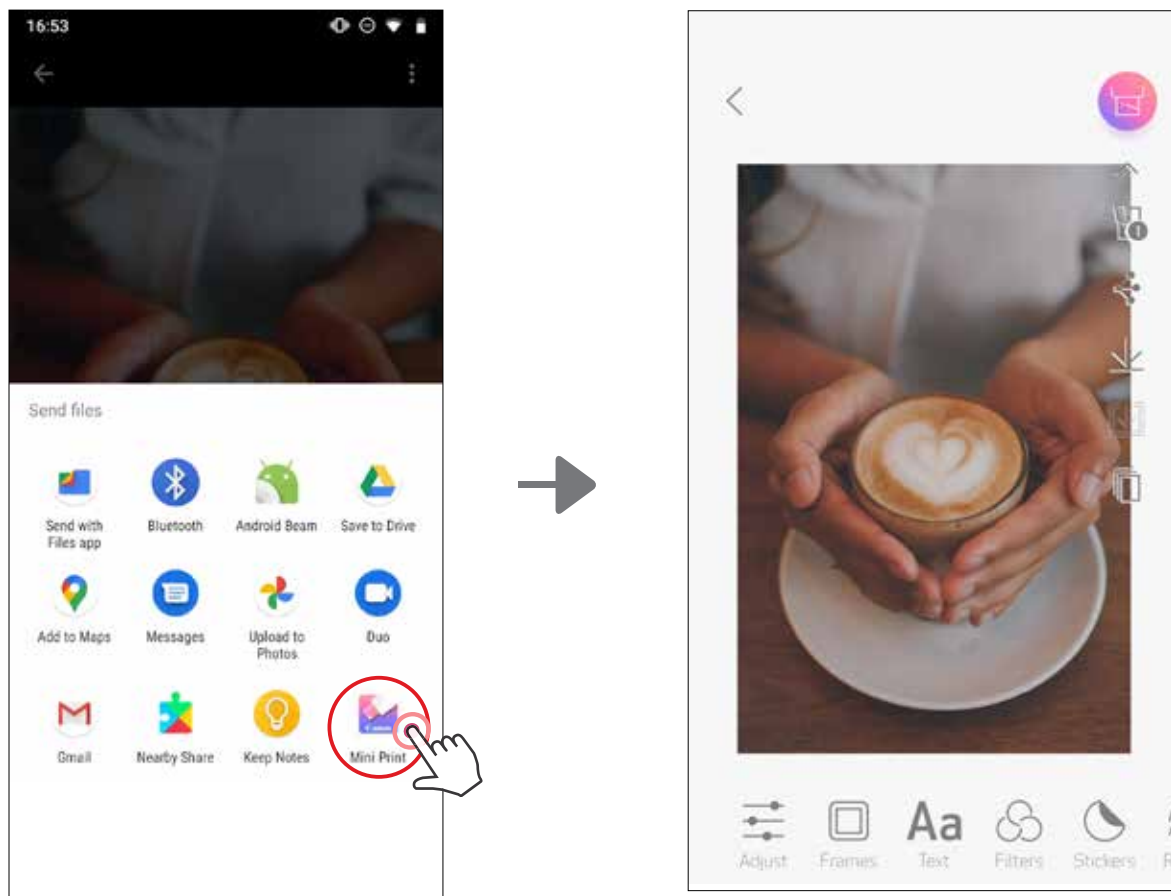

En iOS

- ① Busca una foto en la galería de tu dispositivo y pulsa el botón Compartir.
- ② **OPCIÓN A:** Pulsa «Abrir en Mini Print» para enviar la foto a la pantalla de edición de aplicaciones donde podrás editarla y enviarla a imprimir.
- ③ **OPCIÓN B:** Pulsa «Imprimir en Canon» para enviar la foto directamente a la cola de impresión.

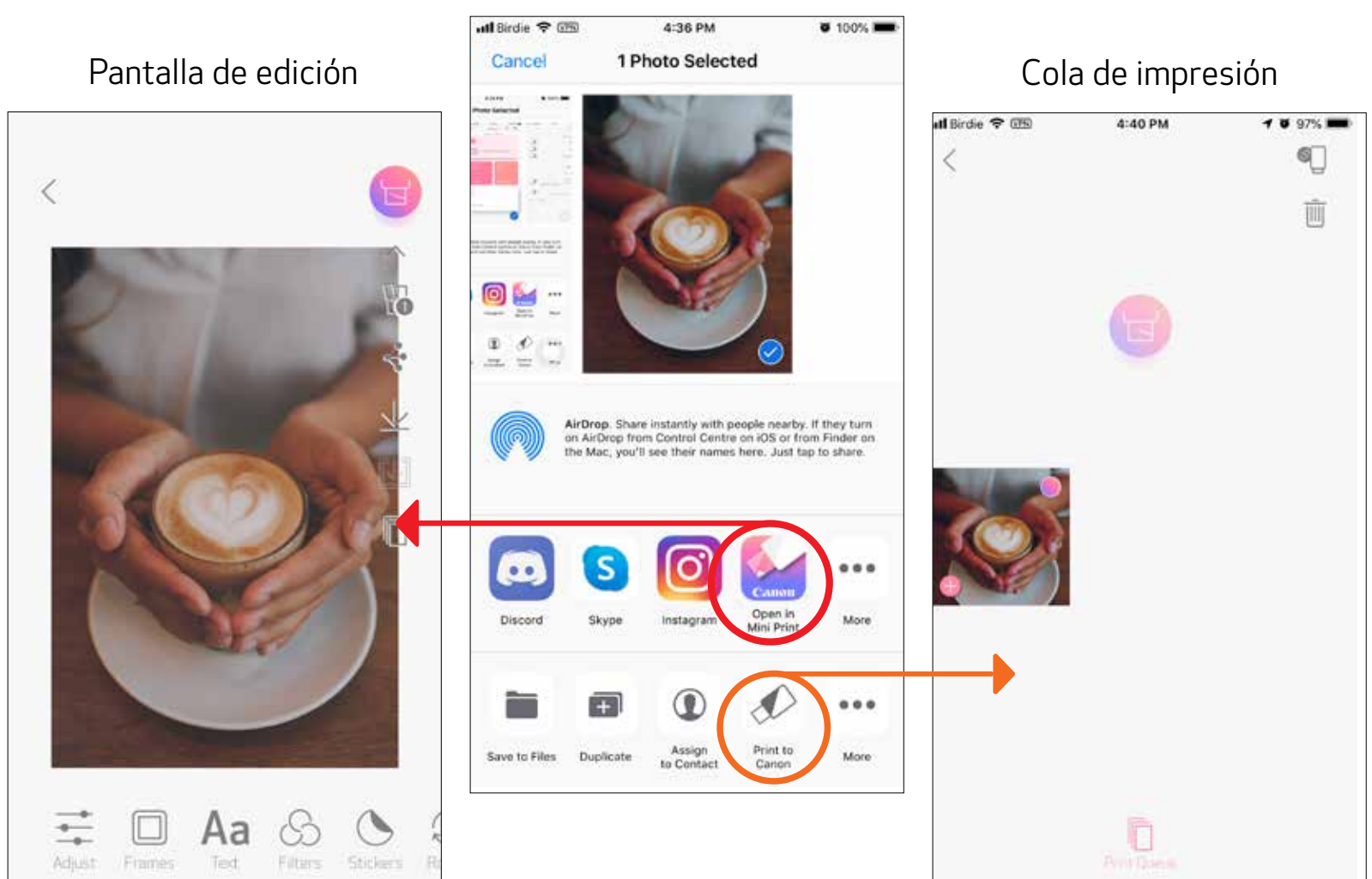

EDICIÓN DE FOTOS

Puedes personalizar tus imágenes modificándolas mediante filtros, adhesivos, texto y más.

- ① Pulsa los iconos de la barra inferior de la pantalla.
- ② Personaliza las opciones a tu gusto.
- ③ No olvides guardar, compartir o imprimir los cambios antes de salir de la pantalla.

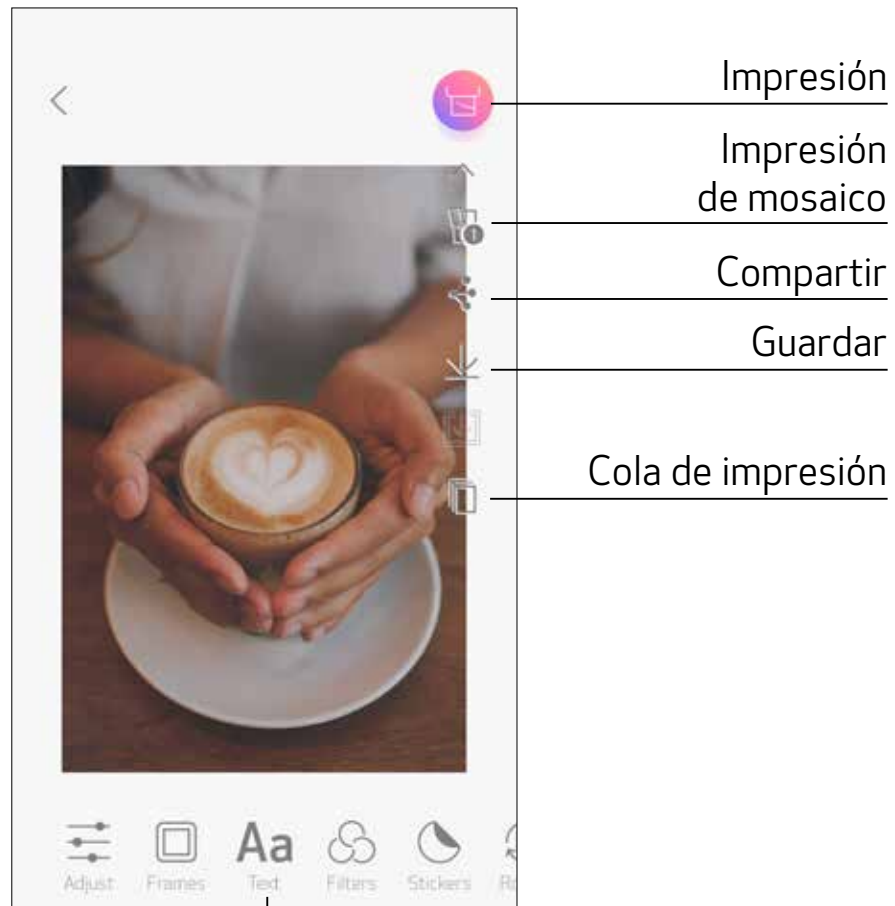

Impresión

Impresión
de mosaico

Compartir

Guardar

Cola de impresión

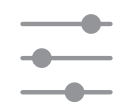

Ajustar



Marcos

Aa

Texto



Filtros



Adhesivos



Girar



Dibujar



Luminosidad



Contraste



Saturación





Ajuste del color

USO DE IMPRESIÓN DE MOSAICO

Utiliza la función de impresión de mosaico para imprimir una sola foto en varias hojas para que se cree una impresión en mosaico más grande.

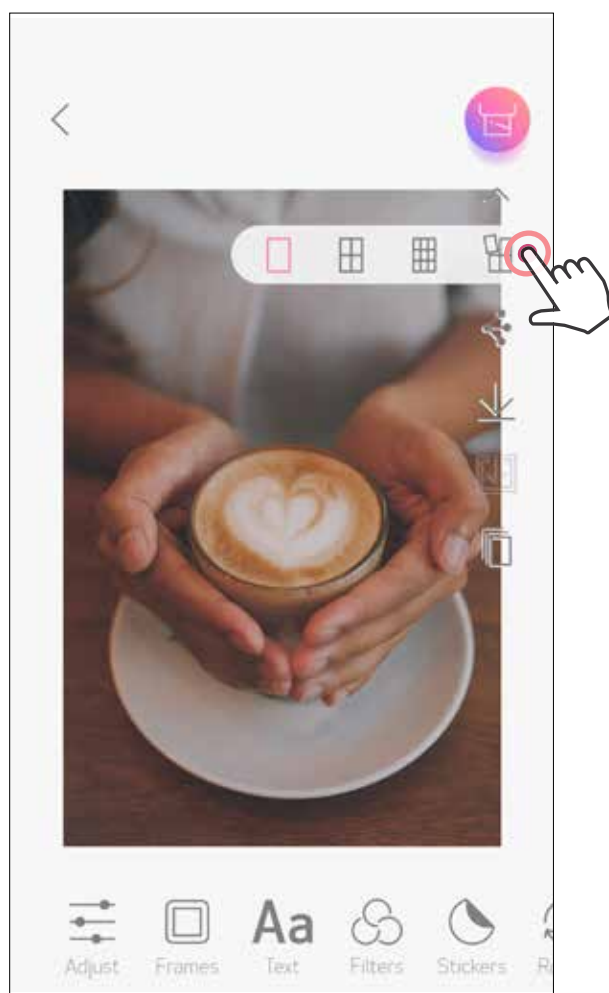
- ① Cuando estés listo para imprimir, pulsa  y selecciona la opción mosaico de 2 x 2 o 3 x 3 copias. (Las líneas aparecerán para mostrar cómo quedará dividida tu imagen.)



- ② Pulsa  para imprimir tus piezas y luego unir las para crear una impresión tipo mosaico más grande.



USO DE IMPRESIÓN DE COLLAGE

Utiliza la función impresión de Collage de hasta 6 fotos en una hoja de 2 x 3.

- 1 Pulsa  en la pantalla de inicio.



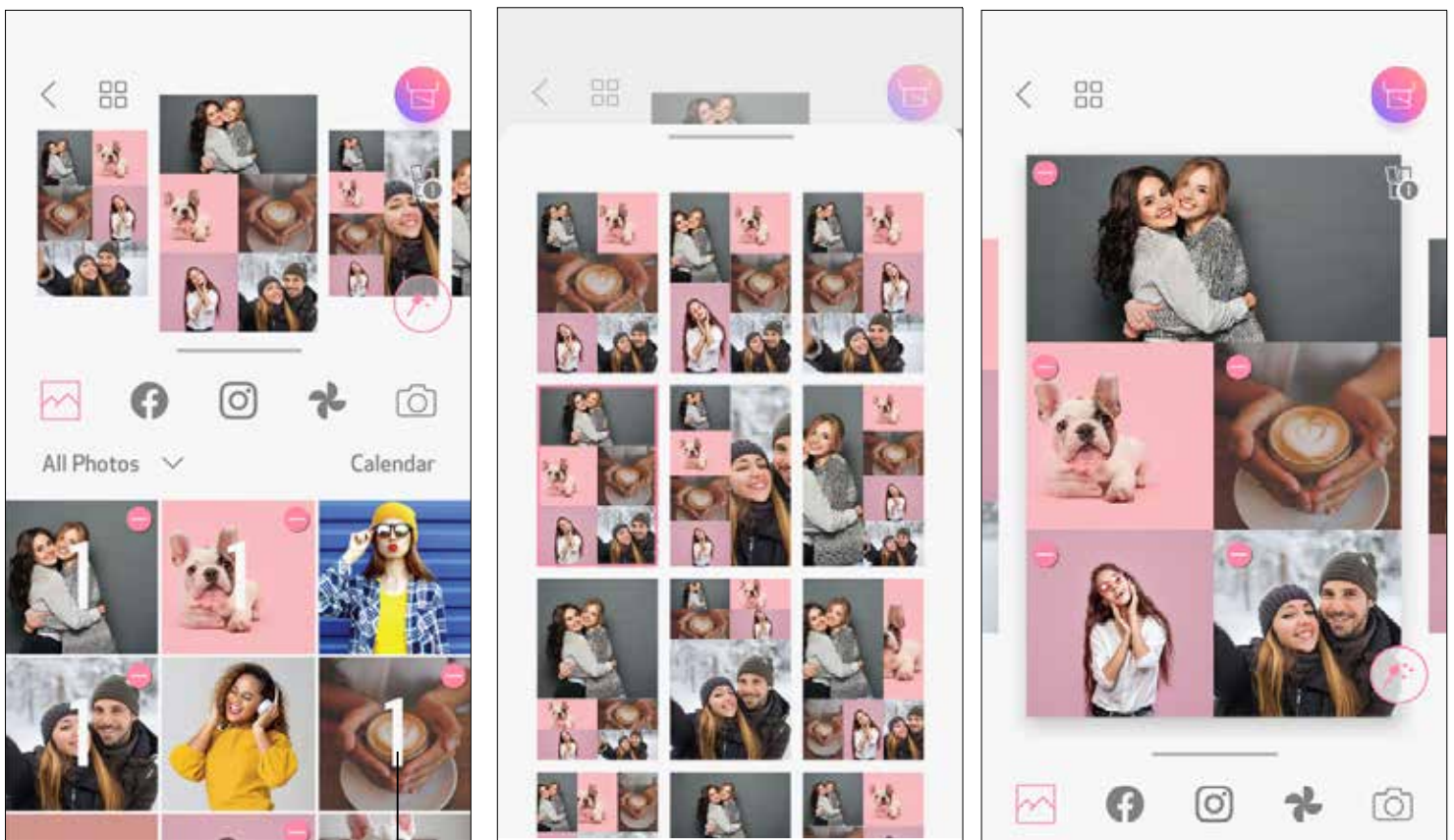

- 2 Pulsa en las fotos para añadirlas al collage. Se mostrará el número de fotos seleccionadas.
- 3 Puedes elegir entre diferentes plantillas pulsando  o deslizando de derecha a izquierda en la vista previa de la imagen. También puedes agrandar la vista previa deslizando la barra del álbum hacia abajo.



Número de impresión

- 4 Selecciona la plantilla que te gusta y ve a la página de edición pulsando .

- ⑤ Edita y ajusta las imágenes de tu collage como quieras y, después, pulsa  para imprimir,  para compartir o  para guardar.

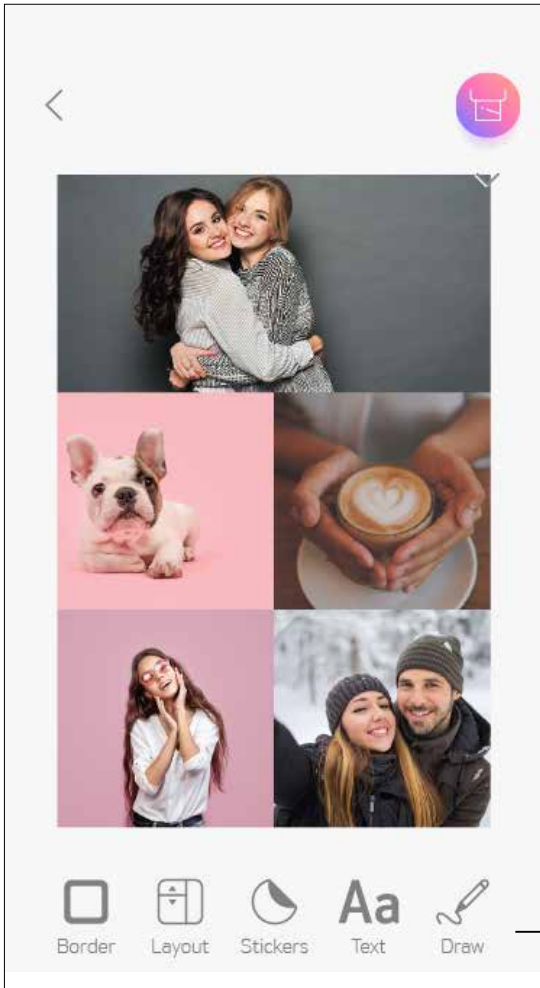

Collage (editar como una imagen completa)

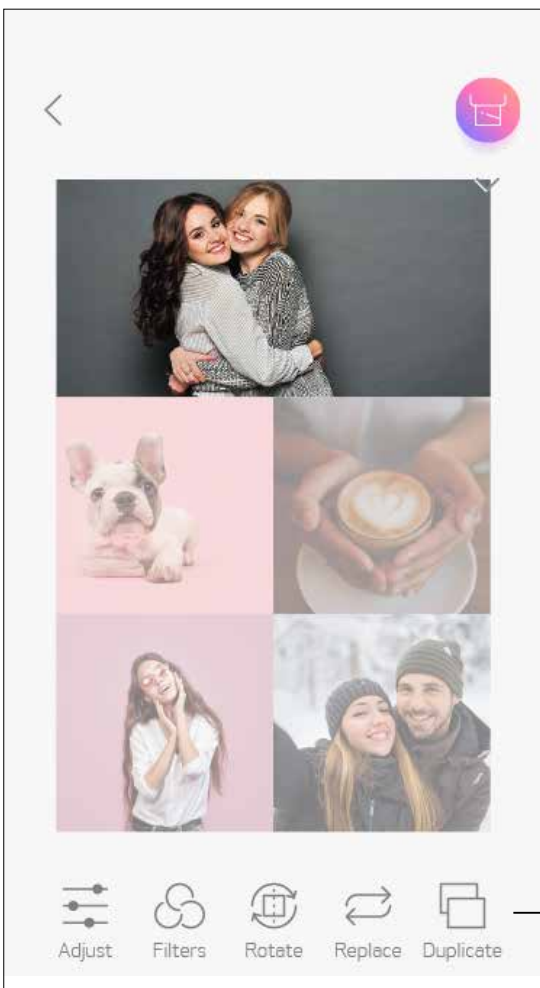

Collage (editar como una imagen específica)

IMPRESIÓN DE ADHESIVOS PRECORTADOS

Usa la función Adhesivos precortados para imprimir las fotos o el texto del adhesivo circular.

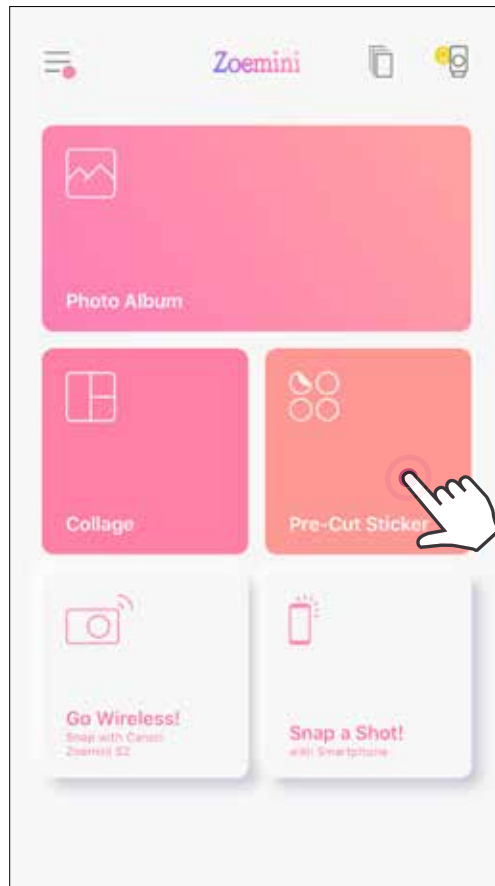

① Pulsa  en la pantalla de inicio.



② Pulsa las fotos para añadirlas al adhesivo circular.

③ Pulsa  para editar el adhesivo precortado.



- ④ Ajusta las imágenes de tu adhesivo como quieras y, después, pulsa  para imprimir,  para compartir o  para guardar.

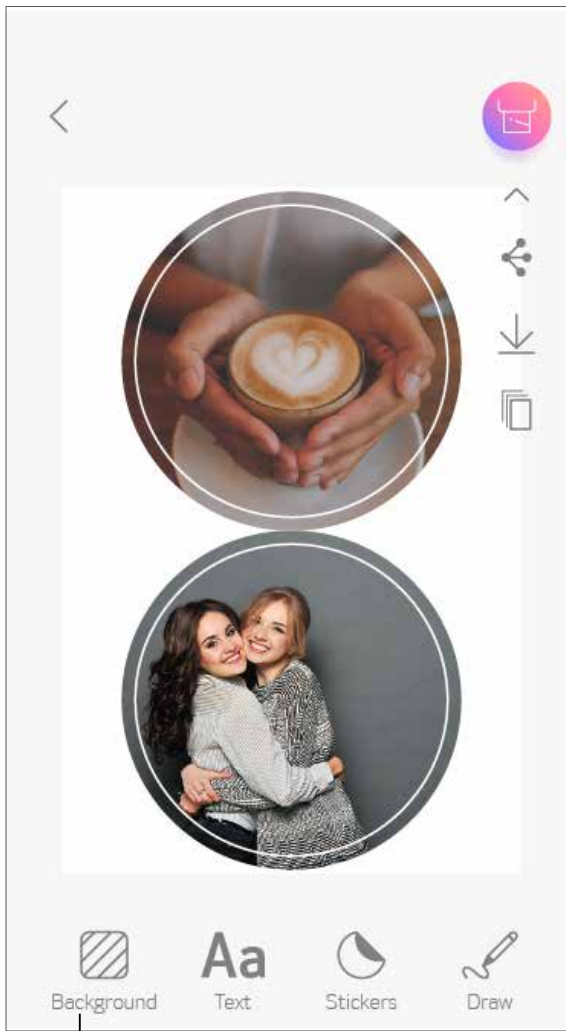

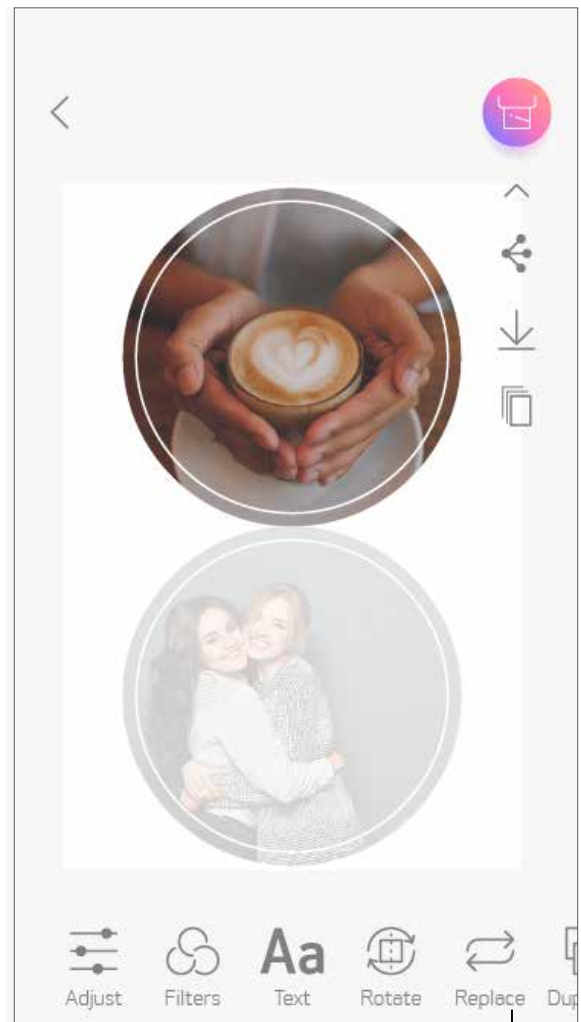

Adhesivo precortado
(editar como una
imagen completa)

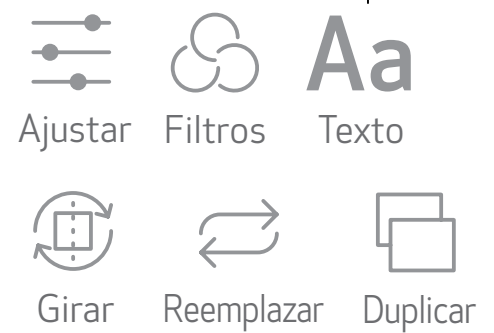

Adhesivo precortado
(editar como una
imagen específica)



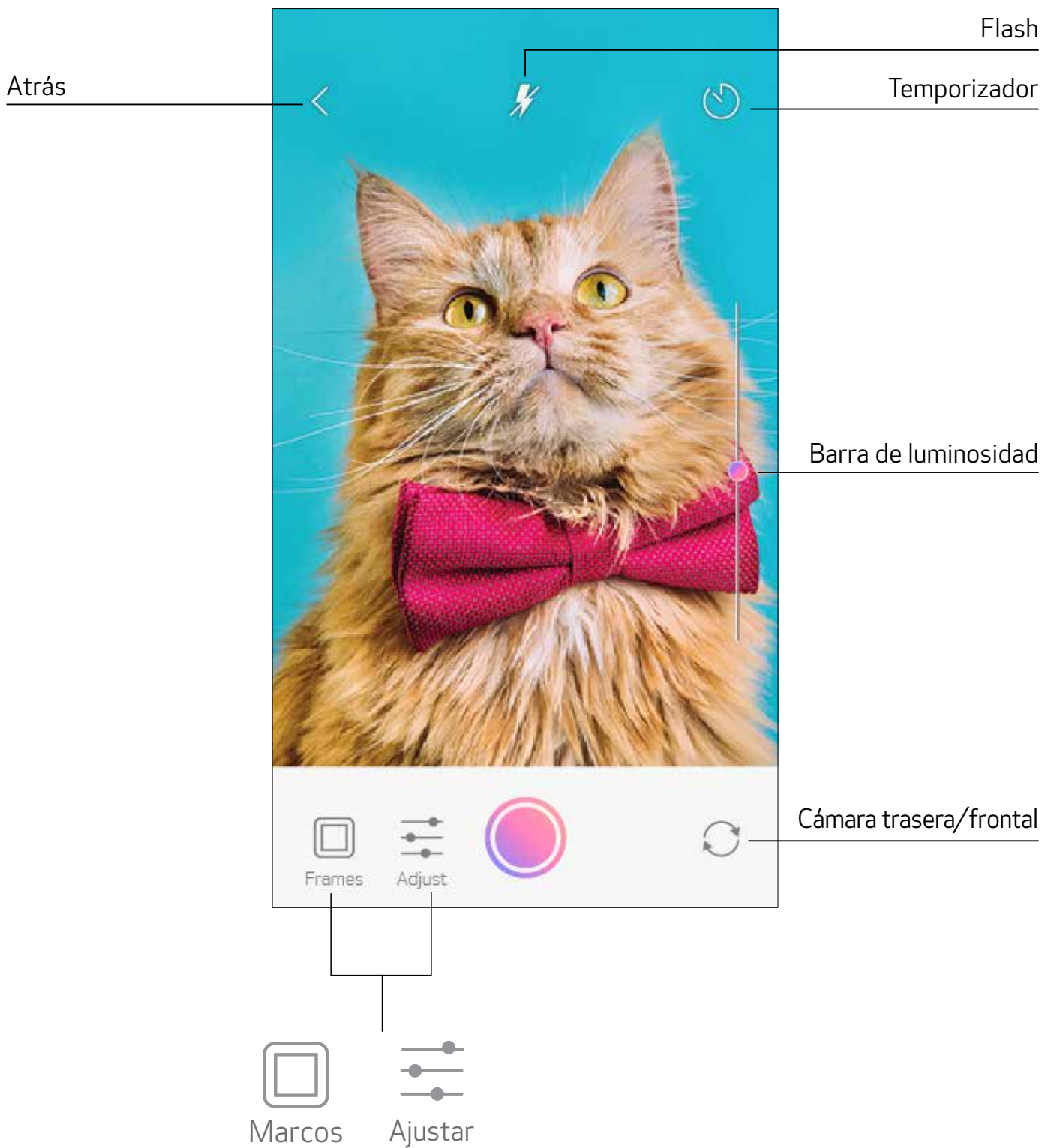

MODO CÁMARA DEL SMARTPHONE

- ① En la pantalla de inicio, pulsa  para hacer una foto con la cámara del smartphone. (De manera opcional, pulsa los iconos en la parte inferior para hacer una foto con efectos especiales.)
- ② Una vez que hayas hecho una foto, puedes Imprimir, Editar, Compartir o Guardar.
- ③ Para imprimir, pulsa .



IMPRIMIR DESDE LA TARJETA MicroSD DE LA ZOEMINI S2

- ① En la pantalla de inicio, pulsa «¡Modo inalámbrico!» y, después, pulsa «Imprimir con tarjeta microSD».
- ② Pulsa la foto que quieras imprimir y, después, pulsa .
- ③ También puedes eliminar la foto de la tarjeta MicroSD pulsando .

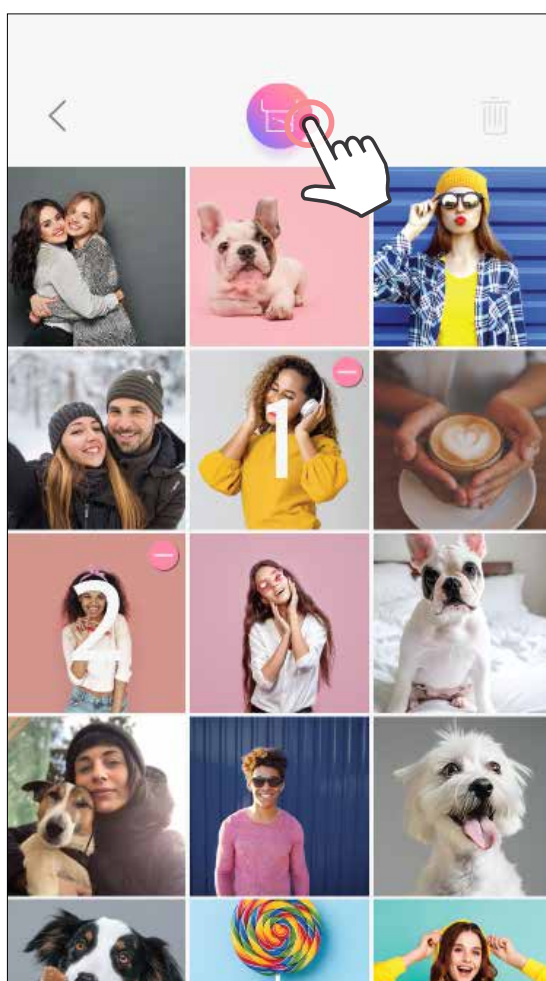
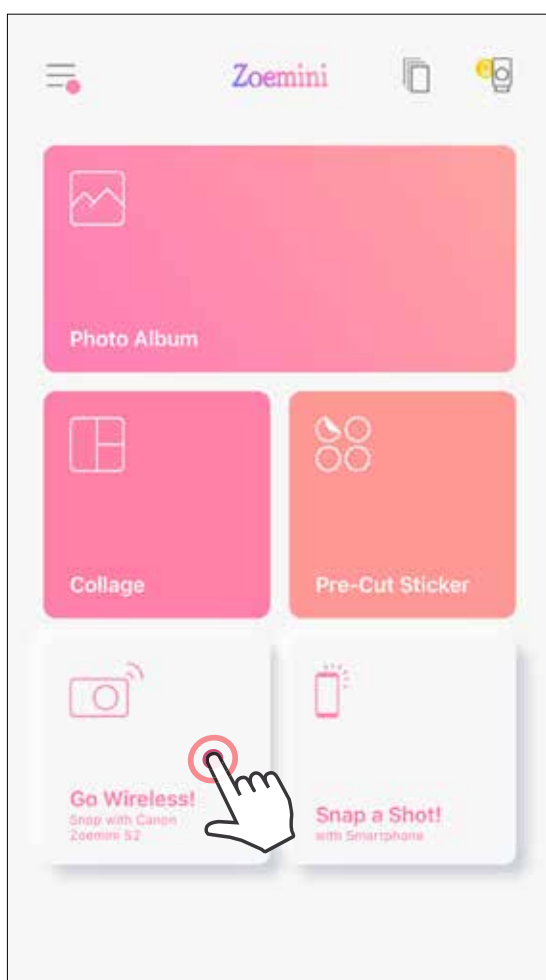

Impresión

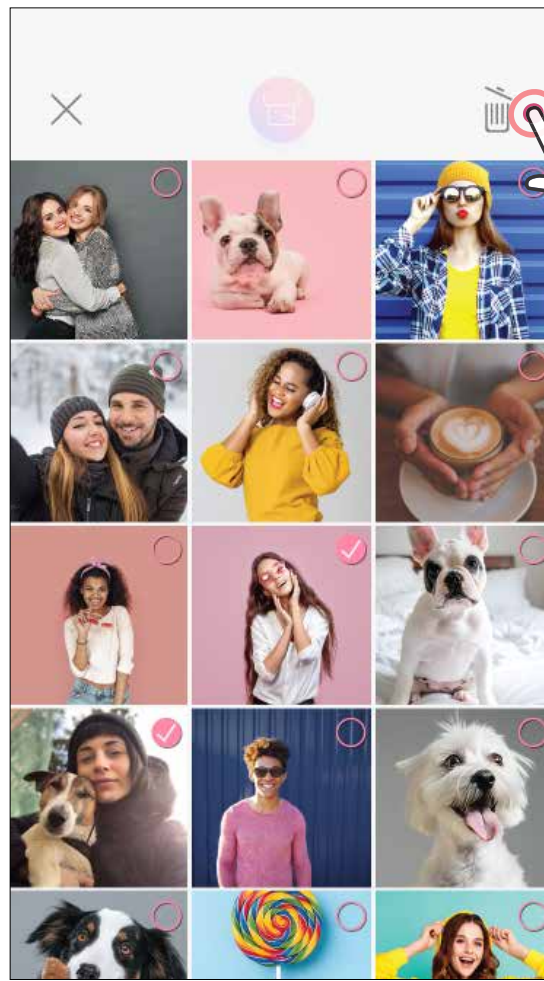



Borrar

COLA DE IMPRESIÓN

Para administrar la cola de impresión, pulsa .



En la página Cola de impresión, puedes hacer lo siguiente:

- ① Pulsa  para eliminar una foto de la cola de impresión.
- ② Para cambiar el orden de impresión, mantén pulsada una foto y modifica su orden.
- ③ Pulsa la foto que no quieras imprimir. Aparecerá un símbolo de pausa.
- ④ Pulsa  para duplicar una foto.

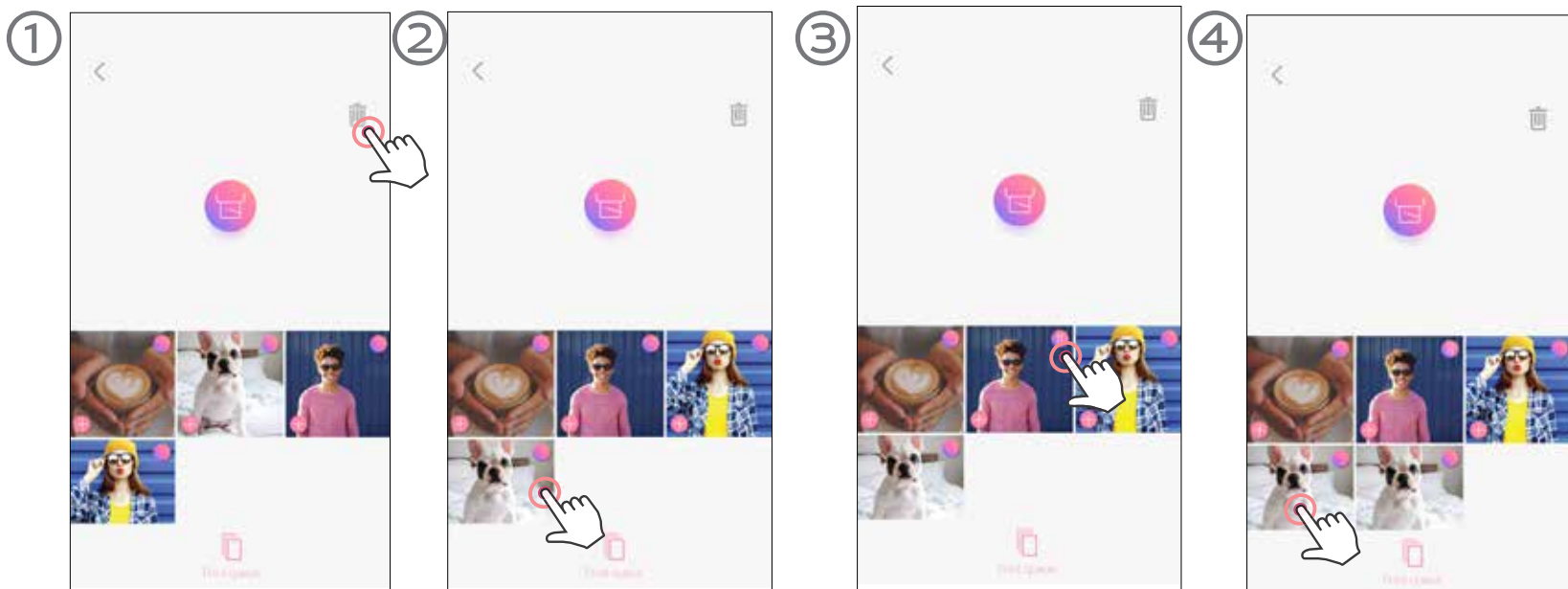

Nota sobre la cola de impresión: Tu imagen se almacenará en la cola de impresión si la impresora no está encendida y conectada cuando envíes una impresión.

Para completar la impresión, enciende la impresora y vuelve a conectarla. Se te preguntará si quieres imprimir la imagen que se encuentra en cola.

NOTA

- La imagen impresa puede mostrar diferencias con la imagen original porque la «tecnología de pantalla» utilizada para mostrar el color en un dispositivo móvil es diferente de la «tecnología de impresión» usada para imprimir el color en papel. (Impresión por transferencia térmica.)
- No tires del papel con fuerza durante la impresión o si se produce un atasco de papel.
- No abras la cubierta superior durante la impresión. Esto puede afectar a la calidad de impresión.
- Si la impresora vibra o se mueve, la calidad de la impresión fotográfica puede verse afectada.

Canon

Si el dispositivo no funciona correctamente, póngase en contacto con el distribuidor con el que realizó la compra o con el servicio y soporte de Canon en www.canon-europe.com/support

SMART SHEET, ZINK Technology y ZINK Trademarks son propiedad de ZINK Holdings LLC. Usadas con licencia. Apple, el logotipo de Apple, iPad, iPad Air, iPad Pro y iPhone son marcas comerciales de Apple Inc., registradas en los Estados Unidos y en otros países. App Store es una marca de servicio de Apple Inc. iOS es una marca comercial o una marca comercial registrada de Cisco en los Estados Unidos y en otros países y se usa bajo licencia. Android, Google Play y el logotipo de Google Play son marcas comerciales de Google LLC. Bluetooth es una marca registrada de Bluetooth SIG. Wi-Fi es una marca registrada de Wi-Fi Alliance. El resto de nombres de productos, marcas y logotipos de terceros son marcas comerciales registradas de sus respectivos propietarios.